



“Lávate las manos”

I.E.D GUSTAVO URIBE RAMIREZ
GRANADA – CUNDINAMARCA



Guía de trabajo: AUSENCIA DOCENTES 2.020

AREA: CIENCIAS NATURALES ASIGNATURA: CIENCIAS NATURALES GRADO: SEGUNDO

DOCENTE: LUZ M. LEON H. PERIODO: VIRTUALIDAD ESTUDIANTE: _____

TITULO DE LA GUÍA: Me cuido y aprendo en familia con la orientación de mi profe.

ESTANDAR: Identifico las plantas y sus características.

SEMANA	GUIA	TEMAS	FECHA
1	1	- La planta y sus características.	18 – 21 de 8 / 2.020

EVALUACION: - se realizará mediante el desarrollo y la presentación de la guía, enviando evidencias (audios, fotos, videos, etc.)

- Autoevaluación: se tendrá en cuenta el formato institucional.

“Nota: - En el desarrollo de las guías colorea todas las imágenes, según cada actividad”

- Si tienes acceso a internet complementa cada tema con videos, canciones, documentales, etc.

Todos los contenidos o definiciones, los deben leer y aprenderlos.

Guía 1 – LA PLANTA Y SUS CARACTERÍSTICAS.

Las plantas son seres vivos que producen su propio alimento mediante el proceso de la fotosíntesis. Ellas captan la energía de la luz del sol a través de la clorofila y convierten el dióxido de carbono y el agua en azúcares que utilizan como fuente de energía.

1. Ordena las palabras. Después, escribe cada parte donde corresponda

ashoj

efsorl

iserca

tursof

lolta

2. Relaciona cada parte de la planta con lo que hace. (une con una línea)

- hojas ●
- raíces ●
- frutos ●
- tallo ●
- flores ●

- permiten que la planta se reproduzca
- toman agua y nutrientes del suelo
- elaboran el alimento
- fijan la planta al suelo
- lleva el alimento a todas las partes de la planta
- incluyen las semillas



“Lávate las manos”

I.E.D GUSTAVO URIBE RAMIREZ
GRANADA – CUNDINAMARCA



Guía de trabajo: AUSENCIA DOCENTES 2.020

AREA: RELIGION

ASIGNATURA: RELIGION

GRADO: SEGUNDO

DOCENTE: LUZ M. LEON H. PERIODO: VIRTUALIDAD ESTUDIANTE: _____

TITULO DE LA GUÍA: Me cuido y aprendo en familia con la orientación de mi profe.

ESTANDAR: Respeto y comprendo las opciones religiosas.

SEMANA	GUIA	TEMAS	FECHA
1-2-3-4	1-2-3-4	- Jesús el amigo fiel nos une con el mandamiento del amor.	18/08 – 11/09 2.020

EVALUACION: - se realizará mediante el desarrollo y la presentación de la guía, enviando evidencias (audios, fotos, videos, etc.)

- Autoevaluación: se tendrá en cuenta el formato institucional.

“Nota: - En el desarrollo de las guías colorea todas las imágenes, según cada actividad”

- Si tienes acceso a internet complementa cada tema con videos, canciones, documentales, etc.

Todos los contenidos o definiciones, los deben leer y aprenderlos.

Guía 1-2-3-4. JESÚS EL AMIGO FIEL NOS UNE CON EL MANDAMIENTO DEL AMOR.

El nuevo mandamiento de Jesús de «amarse unos a los otros» es parte de las instrucciones finales dadas a sus discípulos después de que la Última Cena había terminado y después de que Judas Iscariote se había marchado, Hijitos, aún estaré con vosotros un poco. Me buscaréis; pero como dije a los judíos, así os digo ahora a vosotros: A donde yo voy, vosotros no podéis ir. Un mandamiento nuevo os doy: Que os améis unos a otros; como yo os he amado, que también os améis unos a otros. En esto conocerán todos que sois mis discípulos, si tuviereis amor los unos con los otros. Este mandamiento aparece trece veces en doce versículos en el Nuevo Testamento. Teológicamente, este mandamiento se interpreta como el dual Amor de Cristo para sus seguidores. El mandamiento también puede ser visto como el último deseo en el discurso de despedida a los discípulos. A pesar del nombre, el mandamiento no es técnicamente «nuevo». El mandamiento de amarnos unos a otros. No te vengarás, ni guardarás rencor a los hijos de tu pueblo, sino amarás a tu prójimo como a ti mismo. Yo Jehová. Juan 13:30. - Juan 13:33-35. - Levítico 19:18:

**"El oprimido encuentra
su refugio en el Señor:
Él es su fortaleza
cuando lo rodea
la angustia"**



(Salmo 9)



"Lávate las manos"

AMAMOS UNOS A OTROS COMO YO OS HE AMADO

¿y cómo nos ha amado?

PERDONANDO

- amada a vuestros enemigos...
- ama al prójimo...

perdonalos
porque
no saben
lo que hacen



REY

CONFIANDO FE

- mirad los lirios...
- si tuvierais fe como un granito de mostaza...
- me voy al Padre...
- no temais...
- Padre ve en lo escondido...
- Padre Nuestro...
- el Reino de Dios esta dentro de vosotros
- no vendra de manera espectacular...

en tus manos
encomiendo
mi espíritu

tengo sed

POBRE Y SUFRIENTE

- bienaventurados los pobres...
- no tiene donde reposar la cabeza...

ahí tienes
a tu madre

COMPARTIENDO CARIDAD

- multiplicando el pan...
- acompañando 2 Km...
- tuve hambre y me diste de comer...

ACOGIENDO Y DANDO ESPERANZA A TODOS

- Zaqueo
- Mateo
- la adúltera
- la samaritana
- enfermos
- leprosos, ciegos...

"el velo del templo se rasgo"

VIDA

Jn 10,10

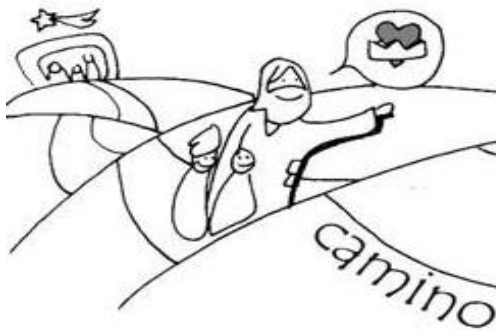

NO HAY MAYOR AMOR QUE EL DE DAR LA VIDA

Recuerda: La finalidad de todas las religiones es enseñar la armonía y el bienestar entre todos los seres humanos.

Actividad complementaria: según la religión que practican en tu familia, escribe en tu cuaderno cinco acciones que se deben practicar para ser un buen creyente.



“Lávate las manos”
I.E.D GUSTAVO URIBE RAMIREZ
GRANADA – CUNDINAMARCA



Guía de trabajo: AUSENCIA DOCENTES 2.020

AREA: HUMANIDADES

ASIGNATURA: LENGUAJE

GRADO: SEGUNDO

DOCENTE: LUZ M. LEON H. PERIODO: VIRTUALIDAD ESTUDIANTE: _____

TITULO DE LA GUÍA: Me cuido y aprendo en familia con la orientación de mi profe

ESTANDAR: Produzco textos orales que responden a distintos propósitos comunicativos.

SEMANA	GUIA	TEMAS	FECHA
1	1	- Los refranes.	18 – 21 de 8 / 2.020

EVALUACION: - se realizará mediante el desarrollo y la presentación de la guía, enviando evidencias (audios, fotos, videos, etc.)

- Autoevaluación: se tendrá en cuenta el formato institucional.

“Nota: - En el desarrollo de las guías colorea todas las imágenes, según cada actividad”

- Si tienes acceso a internet complementa cada tema con videos, canciones, documentales, etc.

Todos los contenidos o definiciones, los deben leer y aprenderlos.

Guía 1. LOS REFRANES.

Los refranes son dichos populares que forman parte del folclore y de la cultura de un país. Normalmente suelen venir acompañados de alguna rima y todos tienen un significado a modo de consejo para tener en cuenta en la vida.

Une con una línea y completa el refrán.

CADA OVEJA CON SU PAREJA
NOS ACORDAMOS DE LOS REFRANES Y DICHS POPULARES

Al mal tiempo	•	•	Dios le ayuda
A quien madruga	•	•	que nunca
Perro ladrador	•	•	buena cara
Más vale tarde	•	•	poco mordedor

Lee y decora la imagen.



Para tu cuaderno: pregunta a tu familia algunos refranes y escríbelos. (envía evidencias).



“Lávate las manos”

I.E.D GUSTAVO URIBE RAMIREZ
GRANADA – CUNDINAMARCA



Guía de trabajo: AUSENCIA DOCENTES 2.020

AREA: MATEMATICAS

ASIGNATURA: MATEMATICAS

GRADO: SEGUNDO

DOCENTE: LUZ M. LEON H. PERIODO: VIRTUALIDAD ESTUDIANTE: _____

TITULO DE LA GUÍA: Me cuido y aprendo en familia con la orientación de mi profe

ESTANDAR: Opera sobre secuencias numéricas para encontrar números u operaciones faltantes y utiliza las propiedades de las operaciones en contextos escolares o extraescolares.

SEMANA	GUIA	TEMAS	FECHA
1	1	- Las tablas de multiplicar (del 2 al 5)	18 – 21 de 8 / 2.020

EVALUACION: - se realizará mediante el desarrollo y la presentación de la guía, enviando evidencias (audios, fotos, videos, etc.)

- Autoevaluación: se tendrá en cuenta el formato institucional.

“Nota: - En el desarrollo de las guías colorea todas las imágenes, según cada actividad”

- Si tienes acceso a internet complementa cada tema con videos, canciones, documentales, etc.

Todos los contenidos o definiciones, los deben leer y aprenderlos.

Guía 1. LAS TABLAS DE MULTIPLICAR (del 2 al 5).

Las tablas de multiplicar pueden definirse como una herramienta de aprendizaje en forma de tabla que resume todos los datos números sobre las multiplicaciones. Para aprender las tablas del 2, 3, 4 y 5 de manera fácil, primero se deben repetir y aprender las secuencias de los números de 2 en 2 hasta 20, de 3 en 3 hasta 30, de 4 en 4 hasta 40 y de 5 en 5 hasta 50. Es importante aprender las tablas en el orden que aparecen y en desorden, para poder resolver las multiplicaciones más fácilmente.

Tabla del 2

Colorea las manzanas de los resultados de la tabla del 2.

Completa la tabla del 2.

- $2 \times 1 = \square$
- $2 \times 2 = \square$
- $2 \times 3 = \square$
- $2 \times 4 = \square$
- $2 \times 5 = \square$
- $2 \times 6 = \square$
- $2 \times 7 = \square$
- $2 \times 8 = \square$
- $2 \times 9 = \square$
- $2 \times 10 = \square$

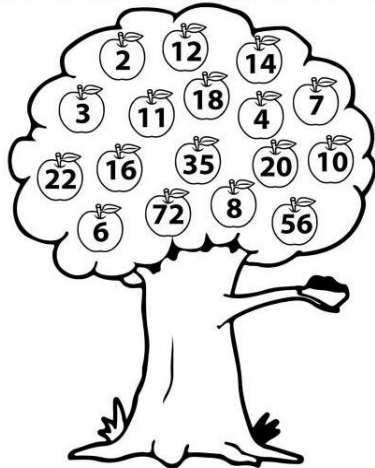

Ayuda al perro a llegar a su comida completando la serie del 2.



Tabla del 3

Colorea los círculos de los resultados de la tabla del 3.

Completa la tabla del 2.

- $3 \times 1 = \square$
- $3 \times 2 = \square$
- $3 \times 3 = \square$
- $3 \times 4 = \square$
- $3 \times 5 = \square$
- $3 \times 6 = \square$
- $3 \times 7 = \square$
- $3 \times 8 = \square$
- $3 \times 9 = \square$
- $3 \times 10 = \square$

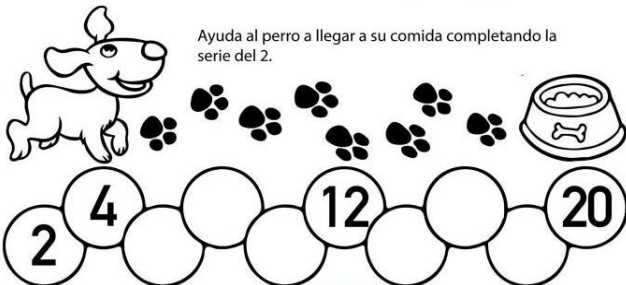
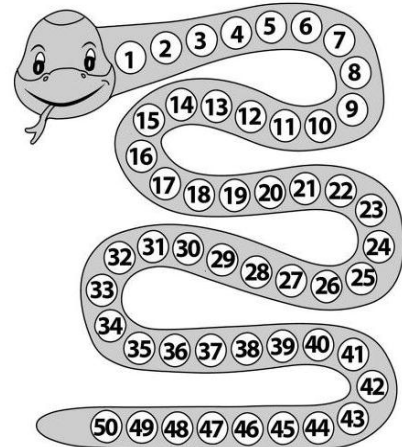

Ayuda al mono a llegar a su comida completando la serie del 3.

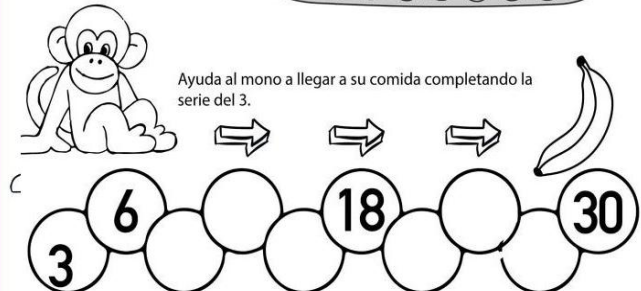



“Lávate las manos”

Tabla del 4

Escribe los números de 4 en 4

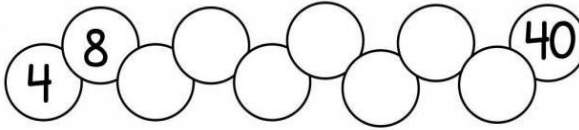

Colorea las manzanas de los resultados de la tabla del 4

Completa la tabla del 4

- 4 x 1 =
- 4 x 2 =
- 4 x 3 =
- 4 x 4 =
- 4 x 5 =
- 4 x 6 =
- 4 x 7 =
- 4 x 8 =
- 4 x 9 =
- 4 x 10 =



Tabla del 5

Colorea los helados de los resultados de la tabla del 5.

Completa la tabla del 5.

- 5 x 1 =
- 5 x 2 =
- 5 x 3 =
- 5 x 4 =
- 5 x 5 =
- 5 x 6 =
- 5 x 7 =
- 5 x 8 =
- 5 x 9 =
- 5 x 10 =

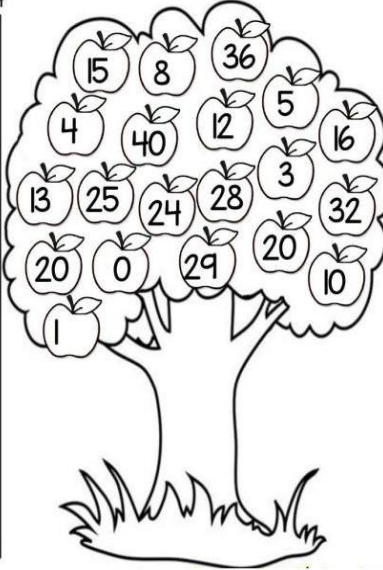
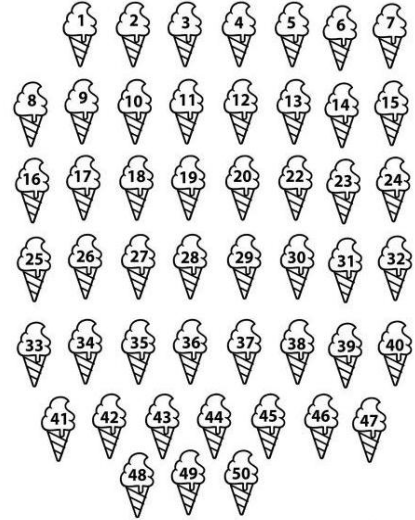

Ayuda al caracol a llegar a la meta completando la serie del 5.

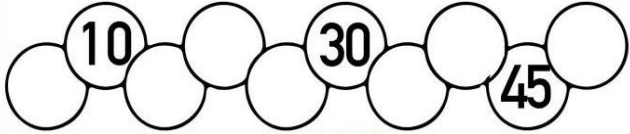

Practica y realiza las siguientes multiplicaciones

$$\begin{array}{r} 32 \\ \times 2 \\ \hline \end{array}$$

$$\begin{array}{r} 21 \\ \times 2 \\ \hline \end{array}$$

$$\begin{array}{r} 22 \\ \times 2 \\ \hline \end{array}$$

$$\begin{array}{r} 34 \\ \times 2 \\ \hline \end{array}$$

$$\begin{array}{r} 72 \\ \times 3 \\ \hline \end{array}$$

$$\begin{array}{r} 33 \\ \times 3 \\ \hline \end{array}$$

$$\begin{array}{r} 80 \\ \times 3 \\ \hline \end{array}$$

$$\begin{array}{r} 3 \\ \times 5 \\ \hline \end{array}$$

$$\begin{array}{r} 12 \\ \times 4 \\ \hline \end{array}$$

$$\begin{array}{r} 71 \\ \times 4 \\ \hline \end{array}$$

$$\begin{array}{r} 91 \\ \times 5 \\ \hline \end{array}$$

$$\begin{array}{r} 21 \\ \times 4 \\ \hline \end{array}$$

$$\begin{array}{r} 41 \\ \times 5 \\ \hline \end{array}$$

$$\begin{array}{r} 34 \\ \times 2 \\ \hline \end{array}$$

$$\begin{array}{r} 11 \\ \times 5 \\ \hline \end{array}$$

$$\begin{array}{r} 44 \\ \times 2 \\ \hline \end{array}$$

$$\begin{array}{r} 42 \\ \times 2 \\ \hline \end{array}$$

$$\begin{array}{r} 33 \\ \times 3 \\ \hline \end{array}$$

$$\begin{array}{r} 73 \\ \times 3 \\ \hline \end{array}$$

$$\begin{array}{r} 61 \\ \times 5 \\ \hline \end{array}$$

$$\begin{array}{r} 81 \\ \times 5 \\ \hline \end{array}$$

$$\begin{array}{r} 92 \\ \times 2 \\ \hline \end{array}$$

$$\begin{array}{r} 31 \\ \times 5 \\ \hline \end{array}$$

$$\begin{array}{r} 90 \\ \times 5 \\ \hline \end{array}$$



“Lávate las manos”

I.E.D GUSTAVO URIBE RAMIREZ
GRANADA – CUNDINAMARCA



Guía de trabajo: AUSENCIA DOCENTES 2.020

AREA: SOCIALES

ASIGNATURA: SOCIALES

GRADO: SEGUNDO

DOCENTE: LUZ M. LEON H. PERIODO: VIRTUALIDAD ESTUDIANTE: _____

TITULO DE LA GUÍA: Me cuido y aprendo en familia con la orientación de mi profe.

ESTANDAR: Comparo las formas de organización propias de los grupos pequeño (familia, salón de clase, colegio), con las de los grupos más grandes (resguardo, territorios, afrocolombianos, municipios)

SEMANA	GUIA	TEMAS	FECHA
1	1	- Actividades socioeconómicas de mi vereda.	18 – 21 de 8 / 2.020

EVALUACION: - se realizará mediante el desarrollo y la presentación de la guía, enviando evidencias (audios, fotos, videos, etc.)

- Autoevaluación: se tendrá en cuenta el formato institucional.

“Nota: - En el desarrollo de las guías colorea todas las imágenes, según cada actividad”

- Si tienes acceso a internet complementa cada tema con videos, canciones, documentales, etc.

Todos los contenidos o definiciones, los deben leer y aprenderlos.

Guía 1. ACTIVIDADES SOCIOECONÓMICAS DE MI VEREDA.

Las actividades socioeconómicas de mi vereda Sabaneta, están representadas por diferentes actividades que realizan sus habitantes como: agricultura, ganadería, cría de especies menores, comercio (tiendas, restaurantes, talleres).

Agricultura: está representada por cultivos de: para, arveja, uchuvas, zanahoria, hortalizas (lechuga, acelgas, brócoli, espinacas, repollo, cilantro, cebolla), champiñones, mora, tomate de árbol, entre otros.

Ganadería: representada por ganado equino y vacuno para la producción de leche, carne y toros de casta.

Cría de especies menores: representada por la cría de pollos, gallinas, conejos, cabras, ovejas, cerdos, etc.

Comercio: representado por tiendas, restaurantes, talleres, entre otros.



Actividad: Colorea y dibuja otras especies de tu vereda. Averigua el nombre de tres fincas y sus dueños de tu vereda.



“Lávate las manos”
I.E.D GUSTAVO URIBE RAMIREZ
GRANADA – CUNDINAMARCA

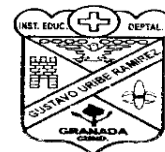

Guía de trabajo: AUSENCIA DOCENTES 2.020

AREA: CIENCIAS NATURALES ASIGNATURA: CIENCIAS NATURALES GRADO: SEGUNDO

DOCENTE: LUZ M. LEON H. PERIODO: VIRTUALIDAD ESTUDIANTE: _____

TITULO DE LA GUÍA: Me cuido y aprendo en familia con la orientación de mi profe

ESTANDAR: Identifico las plantas y sus características.

SEMANA	GUIA	TEMAS	FECHA
2	2	- Reproducción y adaptaciones de las plantas.	24 – 28 de 8 / 2.020

EVALUACION: - se realizará mediante el desarrollo y la presentación de la guía, enviando evidencias (audios, fotos, videos, etc.)

- Autoevaluación: se tendrá en cuenta el formato institucional.

“Nota: - En el desarrollo de las guías colorea todas las imágenes, según cada actividad”

- Si tienes acceso a internet complementa cada tema con videos, canciones, documentales, etc.

Todos los contenidos o definiciones, los deben leer y aprenderlos.

Guía 2 – REPRODUCCIÓN Y ADAPTACIONES DE LAS PLANTAS.

Reproducción de las plantas: Las plantas tienen dos tipos de reproducción: asexual y sexual. En la reproducción sexual intervienen las flores y las semillas. Las flores tienen una parte masculina (los estambres) y una parte femenina (el pistilo). La polinización es el transporte de los granos de polen desde los estambres hasta el pistilo.

Las adaptaciones de las plantas: las plantas de lugares muy secos se retraen y se cubren de capas protectoras. Las plantas de lugares húmedos se desparraman y se abren. Las plantas de lugares fríos se redondean y se espesan. Las plantas de lugares cálidos adelgazan y se aclaran.



LA REPRODUCCIÓN ASEXUAL

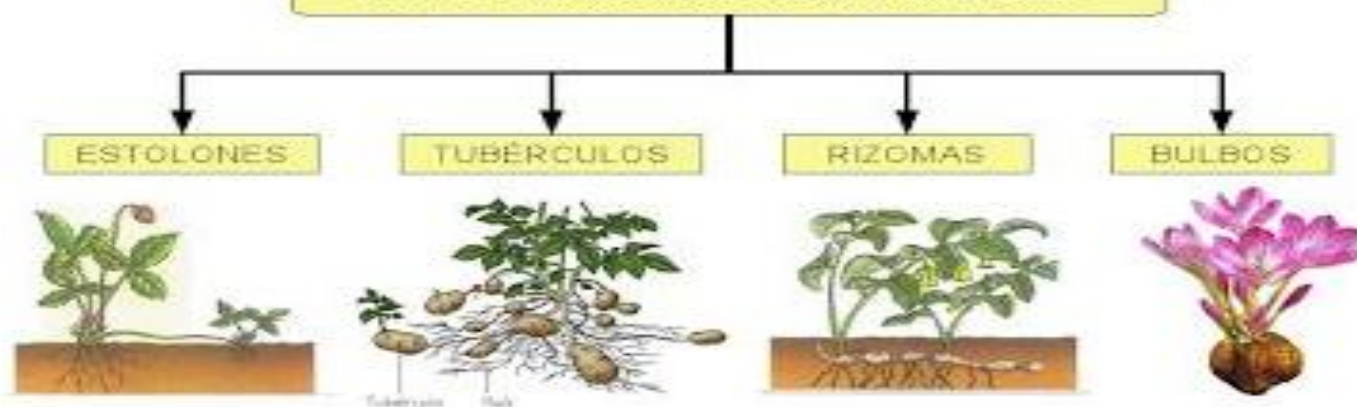

Actividad: siembra una planta de reproducción sexual y una asexual. (envía evidencias)



“Lávate las manos”

ADAPTACIONES DE LAS PLANTAS AL MEDIO

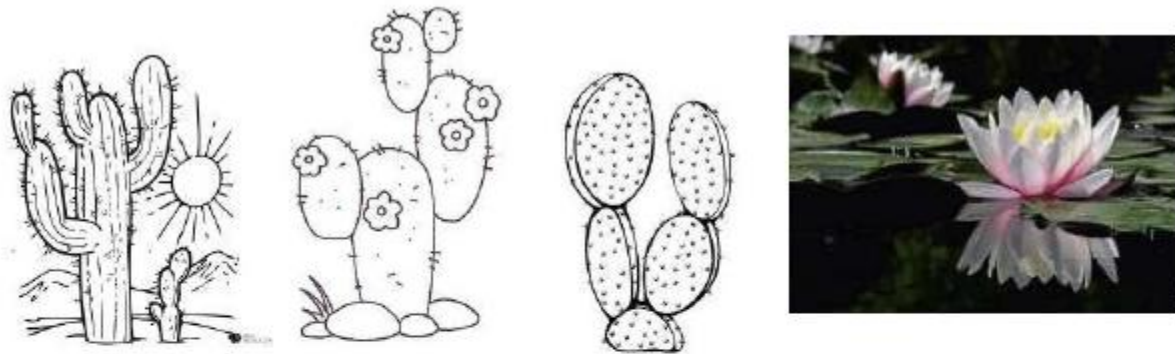

Los cactus son plantas que viven en los desiertos, que son lugares muy calientes y secos. Tienen un tallo grueso que les permite almacenar agua, y poseen espinas en lugar de hojas, para evitar la pérdida de agua.

La victoria regia es una planta acuática que tiene hojas muy grandes, que le permiten flotar en la superficie del agua.

RESPONDER.

1. ¿Por qué los cactus poseen espinas en lugar de hojas?

2. ¿Por qué la victoria regia puede flotar?

3. Averigua que es un frailejon, donde vive y que adaptaciones tiene para poder vivir allí. Dibujalo.



“Lávate las manos”

I.E.D GUSTAVO URIBE RAMIREZ
GRANADA – CUNDINAMARCA



Guía de trabajo: AUSENCIA DOCENTES 2.020

AREA: HUMANIDADES

ASIGNATURA: LENGUAJE

GRADO: SEGUNDO

DOCENTE: LUZ M. LEON H. PERIODO: VIRTUALIDAD ESTUDIANTE: _____

TITULO DE LA GUÍA: Me cuido y aprendo en familia con la orientación de mi profe

ESTANDAR: Produzco textos orales que responden a distintos propósitos comunicativos.

SEMANA	GUIA	TEMAS	FECHA
2	2	- Los trabalenguas.	24 – 28 de 8 / 2.020

EVALUACION: - se realizará mediante el desarrollo y la presentación de la guía, enviando evidencias (audios, fotos, videos, etc.)

- Autoevaluación: se tendrá en cuenta el formato institucional.

“Nota: - En el desarrollo de las guías colorea todas las imágenes, según cada actividad”

- Si tienes acceso a internet complementa cada tema con videos, canciones, documentales, etc.

Todos los contenidos o definiciones, los deben leer y aprenderlos.

Guía 2. LOS TRABALENGUAS.

Un trabalenguas es una frase o un término cuya pronunciación es muy complicada (y, por lo tanto, “traba” la lengua de aquél que intenta expresarla).

Había un perro
debajo de un carro



vino otro perro
y le mordió el rabo



i Pobre perrito
cómo lloraba
por su rabito !



sofavir.tuakleayil.blogspot.com

Actividad: escribe aquí un trabalenguas y su respectiva imagen.



Guía de trabajo: AUSENCIA DOCENTES 2.020

AREA: MATEMATICAS ASIGNATURA: MATEMATICAS GRADO: SEGUNDO
DOCENTE: LUZ M. LEON H. PERIODO: VIRTUALIDAD ESTUDIANTE: _____

TITULO DE LA GUÍA: Me cuido y aprendo en familia con la orientación de mi profe

ESTANDAR: Opera sobre secuencias numéricas para encontrar números u operaciones faltantes y utiliza las propiedades de las operaciones en contextos escolares o extraescolares.

SEMANA	GUIA	TEMAS	FECHA
2	2	- Las tablas de multiplicar (del 6 al 9)	24 – 28 de 8 / 2.020

EVALUACION: - se realizará mediante el desarrollo y la presentación de la guía, enviando evidencias (audios, fotos, videos, etc.)

- Autoevaluación: se tendrá en cuenta el formato institucional.

“Nota: - En el desarrollo de las guías colorea todas las imágenes, según cada actividad”

- Si tienes acceso a internet complementa cada tema con videos, canciones, documentales, etc.

Todos los contenidos o definiciones, los deben leer y aprenderlos.

Guía 2. LAS TABLAS DE MULTIPLICAR (del 6 al 9)

Las tablas de multiplicar pueden definirse como una herramienta de aprendizaje en forma de tabla que resume todos los datos números sobre las multiplicaciones. Para aprender las tablas del 6, 7, 8 y 9 de manera fácil, primero se deben repetir y aprender las secuencias de los números de 6 en 6 hasta 60, de 7 en 7 hasta 70, de 8 en 8 hasta 80 y de 9 en 9 hasta 90. Es importante aprender las tablas en el orden que aparecen y en desorden, para poder resolver las multiplicaciones más fácilmente.

Tabla del 6

Completa la tabla del 6.

- 6x1=
- 6x2=
- 6x3=
- 6x4=
- 6x5=
- 6x6=
- 6x7=
- 6x8=
- 6x9=
- 6x10=

Colorea los cuadros según los resultados de la tabla del 6.

1	2	3	4	5	6	7	8	9	10
11	12	13	14	15	16	17	18	19	20
21	22	23	24	25	26	27	28	29	30
31	32	33	34	35	36	37	38	39	40
41	42	43	44	45	46	47	48	49	50
51	52	53	54	55	56	57	58	59	60
61	62	63	64	65	66	67	68	69	70
71	72	73	74	75	76	77	78	79	80
81	82	83	84	85	86	87	88	89	90
91	92	93	94	95	96	97	98	99	100

Ayuda al ratón a llegar a su comida completando la serie del 6.

12 36 54

Tabla del 7

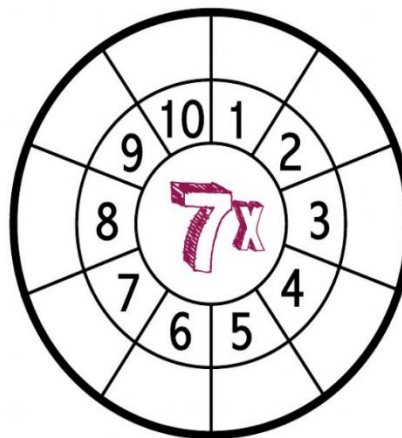

Completa con la tabla del 7:

- 7x1=
- 7x2=
- 7x3=
- 7x4=
- 7x5=
- 7x6=
- 7x7=
- 7x8=
- 7x9=
- 7x10=

Ayuda a la araña a llegar a su tela siguiendo la serie del 7

Ayuda a la araña a llegar a su tela siguiendo la serie del 7.

7 14 70



“Lávate las manos”

I.E.D GUSTAVO URIBE RAMIREZ
GRANADA – CUNDINAMARCA



Guía de trabajo: AUSENCIA DOCENTES 2.020

AREA: SOCIALES

ASIGNATURA: SOCIALES

GRADO: SEGUNDO

DOCENTE: LUZ M. LEON H. PERIODO: VIRTUALIDAD ESTUDIANTE: _____

TITULO DE LA GUÍA: Me cuido y aprendo en familia con la orientación de mi profe.

ESTANDAR: Comparo las formas de organización propias de los grupos pequeño (familia, salón de clase, colegio), con las de los grupos más grandes (resguardo, territorios, afrocolombianos, municipios).

SEMANA	GUIA	TEMAS	FECHA
2	2	-Actividades socio económicas de mi municipio. (agricultura–ganadería)	24 – 28 de 8 / 2.020

EVALUACION: - se realizará mediante el desarrollo y la presentación de la guía, enviando evidencias (audios, fotos, videos, etc.)

- Autoevaluación: se tendrá en cuenta el formato institucional.

“Nota: - En el desarrollo de las guías colorea todas las imágenes, según cada actividad”

- Si tienes acceso a internet complementa cada tema con videos, canciones, documentales, etc.

Todos los contenidos o definiciones, los deben leer y aprenderlos.

Guía 2. ACTIVIDADES SOCIO ECONÓMICAS DE MI MUNICIPIO. (AGRICULTURA–GANADERÍA)

La actividad económica de Granada se centró en un principio en la elaboración de carbón vegetal, el aserrío de madera y posteriormente el cultivo de papa, maíz, ahuyama, gulupa, granadilla, tomate de árbol, uchucas, feijoa, arveja, papa criolla, zanahoria, hierbas aromáticas, fríjol, habichuela, arracacha y la cría y cuidado de equinos y ganado vacuno, especialmente de las razas holstein, normando, pardo suizo y toros de casta y especies menores como: conejos, ovejas, peces, gallinas, cerdos.

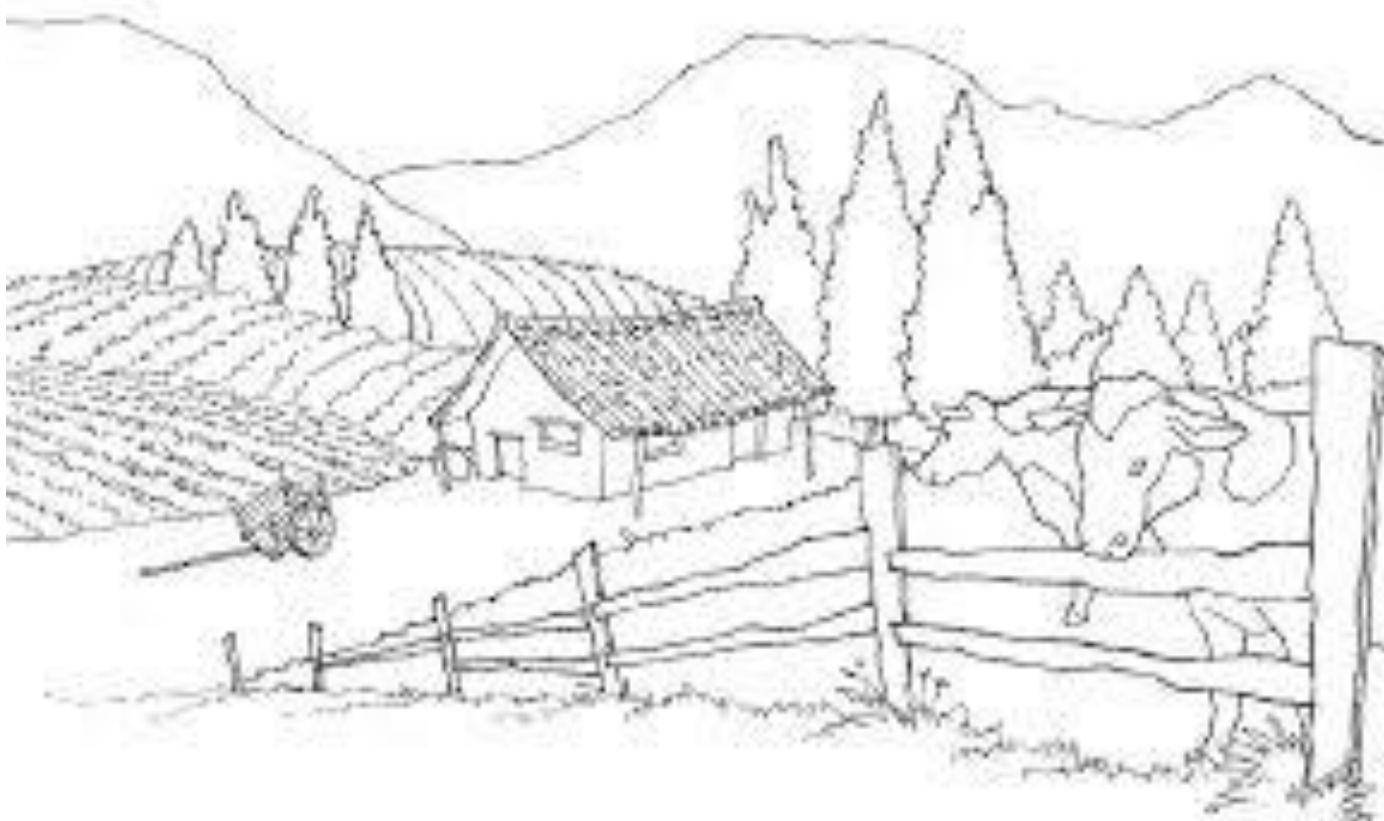

Actividad para tu cuaderno: dibuja un toro de casta y una vaca lechera. Describe las características de cada uno de ellos. Escribe 3 productos que se pueden preparar con la uchuca. (enviar evidencias)



Guía de trabajo: AUSENCIA DOCENTES 2.020

AREA: HUMANIDADES ASIGNATURA: LENGUAJE GRADO: SEGUNDO
DOCENTE: LUZ M. LEON H. PERIODO: VIRTUALIDAD ESTUDIANTE: _____

TITULO DE LA GUÍA: Me cuido y aprendo en familia con la orientación de mi profe
ESTANDAR: Produzco textos orales que responden a distintos propósitos comunicativos.

SEMANA	GUIA	TEMAS	FECHA
3	3	- Palabras según su acento.	31 – 04 de 9 / 2.020

EVALUACION: - se realizará mediante el desarrollo y la presentación de la guía, enviando evidencias (audios, fotos, videos, etc.)

- Autoevaluación: se tendrá en cuenta el formato institucional.
- “Nota: - En el desarrollo de las guías colorea todas las imágenes, según cada actividad”
- Si tienes acceso a internet complementa cada tema con videos, canciones, documentales, etc.

Todos los contenidos o definiciones, los deben leer y aprenderlos.”

Guía 3. PALABRAS SEGÚN SU ACENTO.

De la gramática y ortografía, las palabras por el acento se dividen en agudas, graves o llanas y esdrújulas.

- Tónica es lo mismo que acento. – Graves es lo mismo que llanas.

2. Clasifica las palabras del recuadro en agudas, llanas y esdrújulas, colocando la sílaba tónica en el lugar destacado, como en el ejemplo:

PRINCIPIOS DE ACENTUACIÓN

Clasificación de las palabras según la posición de la sílaba



- **AGUDAS:** Tienen tónica la última sílaba. Llevan tilde cuando terminan en vocal, n o s.
- **LLANAS:** Tienen tónica la penúltima sílaba. Llevan tilde cuando terminan en consonante distinta de n o s.
- **ESDRÚJULAS:** Tienen tónica la antepenúltima sílaba. Llevan tilde siempre.

José, pared, plata, cántaro, plátano, ahora, abrir, bastante, kilómetro, hoja, mayúscula, débil, boca, avestruz, allí, hábil, rápido, bambú, párpado

ACTIVIDADES

1. Rodea la sílaba tónica y pon tilde donde sea necesario.

arbol escuela cafe mariposa lapiz papel cancion
llegais estupendo eficaz cuentamelo album gato montaña
madrugar pagina arandanos relampago carruaje semaforo
isla volcan rapido platano resplandor mastil tambor



AGUDAS	LLANAS	ESDRÚJULAS
Jo sé		

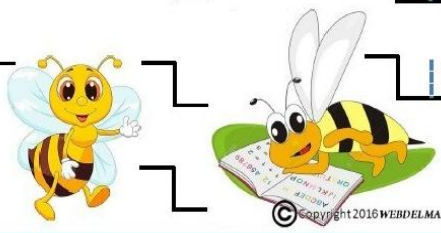



“Lávate las manos”
I.E.D GUSTAVO URIBE RAMIREZ
GRANADA – CUNDINAMARCA



Guía de trabajo: AUSENCIA DOCENTES 2.020

AREA: ARTES **ASIGNATURA:** ARTES **GRADO:** SEGUNDO
DOCENTE: LUZ M. LEON H. **PERIODO:** VIRTUALIDAD **ESTUDIANTE:** _____

TITULO DE LA GUÍA: Me cuido y aprendo en familia con la orientación de mi profe.

ESTANDAR: Represento el bambuco como danza típica de la región andina.

SEMANA	GUIA	TEMAS	FECHA
1-2-3-4	1-2-3-4	- El bambuco.	18/08 – 11/09 2.020

EVALUACION: - se realizará mediante el desarrollo y la presentación de la guía, enviando evidencias (audios, fotos, videos, etc.)

- Autoevaluación: se tendrá en cuenta el formato institucional.
- “Nota: - En el desarrollo de las guías colorea todas las imágenes, según cada actividad”
- Si tienes acceso a internet complementa cada tema con videos, canciones, documentales, etc.

Todos los contenidos o definiciones, los deben leer y aprenderlos.

Guía 1.2.3.4 EL BAMBUCO.

El bambuco es una danza «en donde la pareja es amorosa, persecución cual, en la cueca, joropo o jarabe, al son de flautas y guitarras alterna los distintos pasos con el característico zapateo». Ambas piezas son consideradas los bambucos más antiguos de que se tenga conocimiento. El bambuco es una danza y género de musical originario de Colombia. El amor es el tema de esta danza, por lo que en los movimientos se expresa todo un proceso de coqueteo entre la pareja. La coreografía del sanjuanero fue creada por la bailarina y folclorista Inés García de Duran, por allá en 1960, de tres pasos fundamentales, que, en la tesis del Maestro Jacinto Jaramillo, se corresponden con los básicos del bambuco tradicional del Huila: el caminado, bambuqueado y contradanza; de ocho figuras básicas. **BAMBUCO DE SALON:** Es el interpretado por duetos o tríos, preferencialmente voces de hombre y mujer. **BAMBUCO FIESTERO:** Era el bambuco de la calle, desde luego, muy alegre, de mucha rapidez en su ejecución. **LOS RAJALENAS:** Los rajaleñas pertenecen, al género de las trovas, en relación a la letra, a la danza y la música. Cantalicio Rojas González (27 de marzo de 1896 - Ibagué, 19 de noviembre de 1974) fue un prolijo compositor Huilense y uno de los más importantes del folklore de Colombia. Su obra musical agrupa su principal género La Caña, el bambuco, sanjuanero, torbellino, rumba criolla, pasillos, cañas y rajaleña. **TRAJE TIPICO DEL BAMBUCO.** El hombre usa sombrero blanco aguadero, pantalón de dril arremangado en las pantorrillas de forma desigual, blanco o negro. Camisa blanca bordada en la pechera con el cuello abierto. Lleva un pañuelo de seda o satín rojo y el cinturón de cuero ancho.



Divierte y aprende: practica estos pasos basado en el video “baile Sanjuanero huilense”



“Lávate las manos”
I.E.D GUSTAVO URIBE RAMIREZ
GRANADA – CUNDINAMARCA



Guía de trabajo: AUSENCIA DOCENTES 2.020

AREA: MATEMATICAS ASIGNATURA: MATEMATICAS GRADO: SEGUNDO
DOCENTE: LUZ M. LEON H. PERIODO: VIRTUALIDAD ESTUDIANTE: _____

TITULO DE LA GUÍA: Me cuido y aprendo en familia con la orientación de mi profe

ESTANDAR: Opera sobre secuencias numéricas para encontrar números u operaciones faltantes y utiliza las propiedades de las operaciones en contextos escolares o extraescolares.

SEMANA	GUIA	TEMAS	FECHA
3	3	- Multiplicación por una cifra.	31 – 04 de 9 / 2.020

EVALUACION: - se realizará mediante el desarrollo y la presentación de la guía, enviando evidencias (audios, fotos, videos, etc.)

- Autoevaluación: se tendrá en cuenta el formato institucional.

“Nota: - En el desarrollo de las guías colorea todas las imágenes, según cada actividad”

- Si tienes acceso a internet complementa cada tema con videos, canciones, documentales, etc.

Todos los contenidos o definiciones, los deben leer y aprenderlos.

Guía 3. MULTIPLICACIÓN POR UNA CIFRA.

La multiplicación es una operación matemática que utilizamos cuando tenemos que reemplazar el cálculo de ciertas sumas repetitivas, por un método más veloz. Es decir, es una operación más fácil que sumar muchas veces el mismo número. Los números que se multiplican se llaman **FACTORES** y el resultado de la multiplicación se llama **PRODUCTO**. Los **FACTORES** se escriben uno debajo del otro. Normalmente se escribe arriba el número mayor, que se llama **MULTIPLICANDO** y abajo se escribe el número pequeño que se llama **MULTIPLICADOR**. El signo de la multiplicación se llama **POR** y se representa “X”

$1 \times 4 = \square$	$4 \times 2 = \square$	$7 \times 5 = \square$
$2 \times 6 = \square$	$5 \times 7 = \square$	$8 \times 3 = \square$
$3 \times 8 = \square$	$6 \times 8 = \square$	$9 \times 10 = \square$
$1 \times 5 = \square$	$4 \times 6 = \square$	$7 \times 0 = \square$
$2 \times 4 = \square$	$5 \times 8 = \square$	$8 \times 5 = \square$
$3 \times 6 = \square$	$6 \times 4 = \square$	$9 \times 7 = \square$

$\begin{array}{r} 2 \\ \times 3 \\ \hline \end{array}$	$\begin{array}{r} 3 \\ \times 6 \\ \hline \end{array}$	$\begin{array}{r} 6 \\ \times 9 \\ \hline \end{array}$	$\begin{array}{r} 5 \\ \times 4 \\ \hline \end{array}$	$\begin{array}{r} 8 \\ \times 2 \\ \hline \end{array}$	$\begin{array}{r} 4 \\ \times 5 \\ \hline \end{array}$
$\begin{array}{r} 5 \\ \times 5 \\ \hline \end{array}$	$\begin{array}{r} 8 \\ \times 3 \\ \hline \end{array}$	$\begin{array}{r} 9 \\ \times 8 \\ \hline \end{array}$	$\begin{array}{r} 1 \\ \times 7 \\ \hline \end{array}$	$\begin{array}{r} 2 \\ \times 6 \\ \hline \end{array}$	$\begin{array}{r} 6 \\ \times 2 \\ \hline \end{array}$
$\begin{array}{r} 4 \\ \times 3 \\ \hline \end{array}$	$\begin{array}{r} 5 \\ \times 9 \\ \hline \end{array}$	$\begin{array}{r} 0 \\ \times 2 \\ \hline \end{array}$	$\begin{array}{r} 8 \\ \times 1 \\ \hline \end{array}$	$\begin{array}{r} 7 \\ \times 4 \\ \hline \end{array}$	$\begin{array}{r} 2 \\ \times 2 \\ \hline \end{array}$

$$\begin{array}{r} 41 \\ \times 4 \\ \hline \square \\ \square \\ \hline \end{array}$$

$$\begin{array}{r} 55 \\ \times 1 \\ \hline \square \\ \square \\ \hline \end{array}$$

$$\begin{array}{r} 72 \\ \times 4 \\ \hline \square \\ \square \\ \hline \end{array}$$

$$\begin{array}{r} 21 \\ \times 7 \\ \hline \square \\ \square \\ \hline \end{array}$$

$$\begin{array}{r} 34 \\ \times 2 \\ \hline \square \\ \square \\ \hline \end{array}$$

$$\begin{array}{r} 92 \\ \times 4 \\ \hline \square \\ \square \\ \hline \end{array}$$

$$\begin{array}{r} 30 \\ \times 9 \\ \hline \square \\ \square \\ \hline \end{array}$$

$$\begin{array}{r} 63 \\ \times 2 \\ \hline \square \\ \square \\ \hline \end{array}$$

$$\begin{array}{r} 51 \\ \times 7 \\ \hline \square \\ \square \\ \hline \end{array}$$

$$\begin{array}{r} 20 \\ \times 9 \\ \hline \square \\ \square \\ \hline \end{array}$$

$$\begin{array}{r} 62 \\ \times 4 \\ \hline \square \\ \square \\ \hline \end{array}$$

$$\begin{array}{r} 40 \\ \times 7 \\ \hline \square \\ \square \\ \hline \end{array}$$

$$\begin{array}{r} 80 \\ \times 5 \\ \hline \square \\ \square \\ \hline \end{array}$$

$$\begin{array}{r} 35 \\ \times 1 \\ \hline \square \\ \square \\ \hline \end{array}$$

$$\begin{array}{r} 84 \\ \times 2 \\ \hline \square \\ \square \\ \hline \end{array}$$

$$\begin{array}{r} 82 \\ \times 4 \\ \hline \square \\ \square \\ \hline \end{array}$$

$$\begin{array}{r} 62 \\ \times 3 \\ \hline \square \\ \square \\ \hline \end{array}$$

$$\begin{array}{r} 51 \\ \times 6 \\ \hline \square \\ \square \\ \hline \end{array}$$

$$\begin{array}{r} 73 \\ \times 3 \\ \hline \square \\ \square \\ \hline \end{array}$$

$$\begin{array}{r} 92 \\ \times 2 \\ \hline \square \\ \square \\ \hline \end{array}$$

Actividad complementaria: animate, repasa y aprende las tablas y practica la multiplicación.



“Lávate las manos”

I.E.D GUSTAVO URIBE RAMIREZ
GRANADA – CUNDINAMARCA

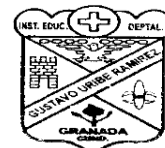

Guía de trabajo: AUSENCIA DOCENTES 2.020

AREA: SOCIALES

ASIGNATURA: SOCIALES

GRADO: SEGUNDO

DOCENTE: LUZ M. LEON H. PERIODO: VIRTUALIDAD ESTUDIANTE: _____

TITULO DE LA GUÍA: Me cuido y aprendo en familia con la orientación de mi profe.

ESTANDAR: Comparo las formas de organización propias de los grupos pequeño (familia, salón de clase, colegio), con las de los grupos más grandes (resguardo, territorios, afrocolombianos, municipios)

SEMANA	GUIA	TEMAS	FECHA
3	3	- Otras actividades socioeconómicas de mi municipio.	31 – 04 de 9 / 2.020

EVALUACION: - se realizará mediante el desarrollo y la presentación de la guía, enviando evidencias (audios, fotos, videos, etc.)

- Autoevaluación: se tendrá en cuenta el formato institucional.

“Nota: - En el desarrollo de las guías colorea todas las imágenes, según cada actividad”

- Si tienes acceso a internet complementa cada tema con videos, canciones, documentales, etc.

Todos los contenidos o definiciones, los deben leer y aprenderlos.

Guía 3. OTRAS ACTIVIDADES SOCIOECONÓMICAS DE MI MUNICIPIO.

Otras actividades comerciales del municipio se generan sobre el corredor vial, comprendido entre el centro poblado de San Raimundo y el antiguo centro poblado de San José, representadas por hoteles, restaurante, monta llantas, estaciones de servicio, tiendas y supermercados. La actividad turística está representada en lugares como: Cascada el Hoyo, Laguna Verde, Finca Monte Negro, La vaca que ríe y el Monasterio Varsana Eco Yoga.

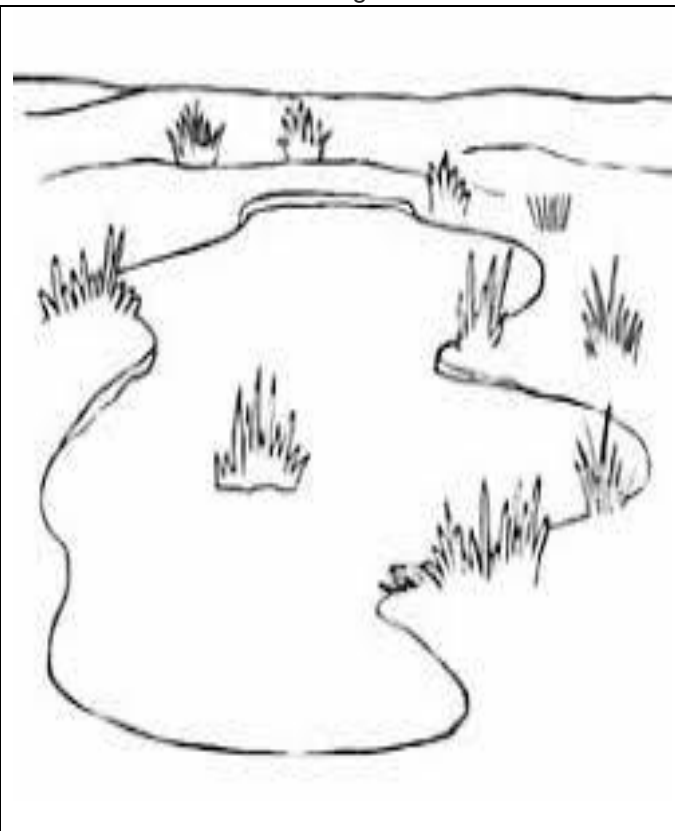

Actividad para tu cuaderno: dibuja algunas especies menores de tu municipio y lugares importantes. (enviar evidencias)



“Lávate las manos”

I.E.D GUSTAVO URIBE RAMIREZ
GRANADA – CUNDINAMARCA



Guía de trabajo: AUSENCIA DOCENTES 2.020

AREA: HUMANIDADES

ASIGNATURA: INGLES

GRADO: SEGUNDO

DOCENTE: LUZ M. LEON H. PERIODO: VIRTUALIDAD ESTUDIANTE: _____

TITULO DE LA GUÍA: Me cuido y aprendo en familia con la orientación de mi profe.

ESTANDAR: Escribo el número de elementos que reconozco en una ilustración.

SEMANA	GUIA	TEMAS	FECHA
1-2-3-4	1-2-3-4	- Números de 1 a 50 en inglés.	18/08 – 11/09 2.020

EVALUACION: - se realizará mediante el desarrollo y la presentación de la guía, enviando evidencias (audios, fotos, videos, etc.)

- Autoevaluación: se tendrá en cuenta el formato institucional.

“Nota: - En el desarrollo de las guías colorea todas las imágenes, según cada actividad”

- Si tienes acceso a internet complementa cada tema con videos, canciones, documentales, diccionario inglés, etc.

Todos los contenidos o definiciones, los deben leer y aprenderlos.

Guía 1,2,3 y 4. NÚMEROS DE 1 A 50 EN INGLÉS.

Guide 1,2,3 and 4. Numbers from 1 to 50 in English.

- | | |
|------------------|------------------|
| 1. one | 25. twenty-five |
| 2. two | 26. twenty-six |
| 3. three | 27. twenty-seven |
| 4. four | 28. twenty-eight |
| 5. five | 29. twenty-nine |
| 6. six | 30. thirty |
| 7. seven | 31. thirty-one |
| 8. eight | 32. thirty-two |
| 9. nine | 33. thirty-three |
| 10. ten | 34. thirty-four |
| 11. eleven | 35. thirty-five |
| 12. twelve | 36. thirty-six |
| 13. thirteen | 37. thirty-seven |
| 14. fourteen | 38. thirty-eight |
| 15. fifteen | 39. thirty-nine |
| 16. sixteen | 40. forty |
| 17. seventeen | 41. forty-one |
| 18. eighteen | 42. forty-two |
| 19. nineteen | 43. forty-three |
| 20. twenty | 44. forty-four |
| 21. twenty-one | 45. forty-five |
| 22. twenty-two | 46. forty-six |
| 23. twenty-three | 47. forty-seven |
| 24. twenty-four | 48. forty-eight |
| 25. twenty-five | 49. forty-nine |
| | 50. fifty |



“Lávate las manos”

10

3

15

5

20

three

seventeen

eleven

one

eight

19

12

4

13

6

twelve

four

six

thirteen

nine

2

18

11

9

14

two

sixteen

ten

eighteen

five

7

1

8

16

17

twenty

fourteen

nineteen

seven

fifteen

Escribe y aprende en ingles los siguientes números.
Write and learn the following numbers in English.

22	
24	
23	
25	
29	
21	
28	
26	

39	
37	
31	
35	
33	
38	
34	
32	

48	
41	
43	
49	
40	
46	
42	
44	



“Lávate las manos”

I.E.D GUSTAVO URIBE RAMIREZ
GRANADA – CUNDINAMARCA



Guía de trabajo: AUSENCIA DOCENTES 2.020

AREA: CIENCIAS NATURALES ASIGNATURA: CIENCIAS NATURALES GRADO: SEGUNDO

DOCENTE: LUZ M. LEON H. PERIODO: VIRTUALIDAD ESTUDIANTE: _____

TITULO DE LA GUÍA: Me cuido y aprendo en familia con la orientación de mi profe.

ESTANDAR: Identifico las plantas y sus características.

SEMANA	GUIA	TEMAS	FECHA
4	4	- Plantas alimenticias. La fotosíntesis.	7 – 11 de 9 / 2.020

EVALUACION: - se realizará mediante el desarrollo y la presentación de la guía, enviando evidencias (audios, fotos, videos, etc.)

- Autoevaluación: se tendrá en cuenta el formato institucional.

“Nota: - En el desarrollo de las guías colorea todas las imágenes, según cada actividad”

- Si tienes acceso a internet complementa cada tema con videos, canciones, documentales, etc.

Todos los contenidos o definiciones, los deben leer y aprenderlos.

Guía 4. PLANTAS ALIMENTICIAS.

Las plantas alimenticias son frutas, cereales, legumbres, verduras y otros, que el ser humano utiliza para cubrir sus necesidades nutricionales. El aporte nutricional de estas plantas o cultivos sirve para fortalecer el sistema inmunológico y por tanto para prevenir y curar enfermedades.



LA FOTOSINTESIS

Necesito luz del Sol, clorofila, agua y dióxido de carbono para transformarlos en alimentos y liberar el oxígeno necesario para la vida.



La mayoría de las plantas son verdes, porque contienen un compuesto químico llamado **clorofila**.

Actividad: escribe el nombre de cinco plantas alimenticias de los siguientes grupos.

Raíz	Tallo	Hojas	Frutos
_____	_____	_____	_____
_____	_____	_____	_____
_____	_____	_____	_____
_____	_____	_____	_____
_____	_____	_____	_____

Describe el proceso de la fotosíntesis:



“Lávate las manos”

I.E.D GUSTAVO URIBE RAMIREZ
GRANADA – CUNDINAMARCA



Guía de trabajo: AUSENCIA DOCENTES 2.020

AREA: ETICA

ASIGNATURA: ETICA

GRADO: SEGUNDO

DOCENTE: LUZ M. LEON H. PERIODO: VIRTUALIDAD ESTUDIANTE: _____

TITULO DE LA GUÍA: Me cuido y aprendo en familia con la orientación de mi profe.

ESTANDAR: Reflexiono sobre nuestros valores y órdenes y los ubico en una jerarquía lógica.

SEMANA	GUIA	TEMAS	FECHA
1-2-3-4	1-2-3-4	- La honestidad.	18/08 – 11/09 2.020

EVALUACION: - se realizará mediante el desarrollo y la presentación de la guía, enviando evidencias (audios, fotos, videos, etc.)

- Autoevaluación: se tendrá en cuenta el formato institucional.

“Nota: - En el desarrollo de las guías colorea todas las imágenes, según cada actividad”

- Si tienes acceso a internet complementa cada tema con videos, canciones, documentales, etc.

Todos los contenidos o definiciones, los deben leer y aprenderlos.

Guía 1-2-3-4. LA HONESTIDAD.

La honestidad de los niños y las niñas. Ser honesto significa, pues, decidir que vamos a conducirnos con rectitud, justicia y honradez frente a los desafíos que nos plantea la realidad; quiere decir que no vamos a mentir, robar, engañar o hacer trampa, aun cuando esto nos pueda producir algún beneficio. Una persona honesta es fiel a sus promesas y habla siempre con la verdad.

Honestidad

SOMOS HONESTOS CUANDO HABLAMOS CON LA VERDAD Y PENSAMOS Y ACTUAMOS DE MANERA CONSISTENTE EN DECIR CUANDO NUESTROS PENSAMIENTOS Y SENTIMIENTOS COINCIDE CON LO QUE DECIMOS Y CON NUESTRA MANERA DE HABLAR

DECIR LA VERDAD ES UN ACTO DE HONESTIDAD Y NOS HACE PERSONAS DE CONFIANZA. PUES LOS DEMAS SABEN QUE NO VAMOS A TRATAR DE ENGAÑARLOS

En tu cuaderno: Escribe 3 actitudes con las cuales demostramos que somos honestos y 3 de deshonestidad.



“Lávate las manos”

I.E.D GUSTAVO URIBE RAMIREZ
GRANADA – CUNDINAMARCA



Guía de trabajo: AUSENCIA DOCENTES 2.020

AREA: HUMANIDADES

ASIGNATURA: LENGUAJE

GRADO: SEGUNDO

DOCENTE: LUZ M. LEON H. PERIODO: VIRTUALIDAD ESTUDIANTE: _____

TITULO DE LA GUÍA: Me cuido y aprendo en familia con la orientación de mi profe

ESTANDAR: Produzco textos orales que responden a distintos propósitos comunicativos.

SEMANA	GUIA	TEMAS	FECHA
4	4	- Las preposiciones. – Uso de la v.	7 – 11 de 9 / 2.020

EVALUACION: - se realizará mediante el desarrollo y la presentación de la guía, enviando evidencias (audios, fotos, videos, etc.)

- Autoevaluación: se tendrá en cuenta el formato institucional.

“Nota: - En el desarrollo de las guías colorea todas las imágenes, según cada actividad”

- Si tienes acceso a internet complementa cada tema con videos, canciones, documentales, etc.

Todos los contenidos o definiciones, los deben leer y aprenderlos.

Guía 4. LAS PREPOSICIONES.

Cuando hablamos de preposiciones, hablamos de palabras que se utilizan para unir otras palabras dentro de una oración y que se relacionan entre sí. Estas uniones realizan una importante función en nuestro idioma, ya que ayudan a una comunicación y expresión más fluida, o menos “robótica y artificiosa”. Las preposiciones son 23: a, ante, bajo, cabe, con, contra, de, desde, durante, en, entre, hacia, hasta, mediante, para, por, según, sin, so, sobre, tras, versus y vía; algunas de ellas, en la actualidad, han entrado en desuso: cabe y so.

Colorea: el búho que está dentro de la torre,
las golondrinas que están sobre el barandal
y los cables, los nidos bajo los tejados,
el ratón que está en medio del techo y la
rama que está enfrente del nido.

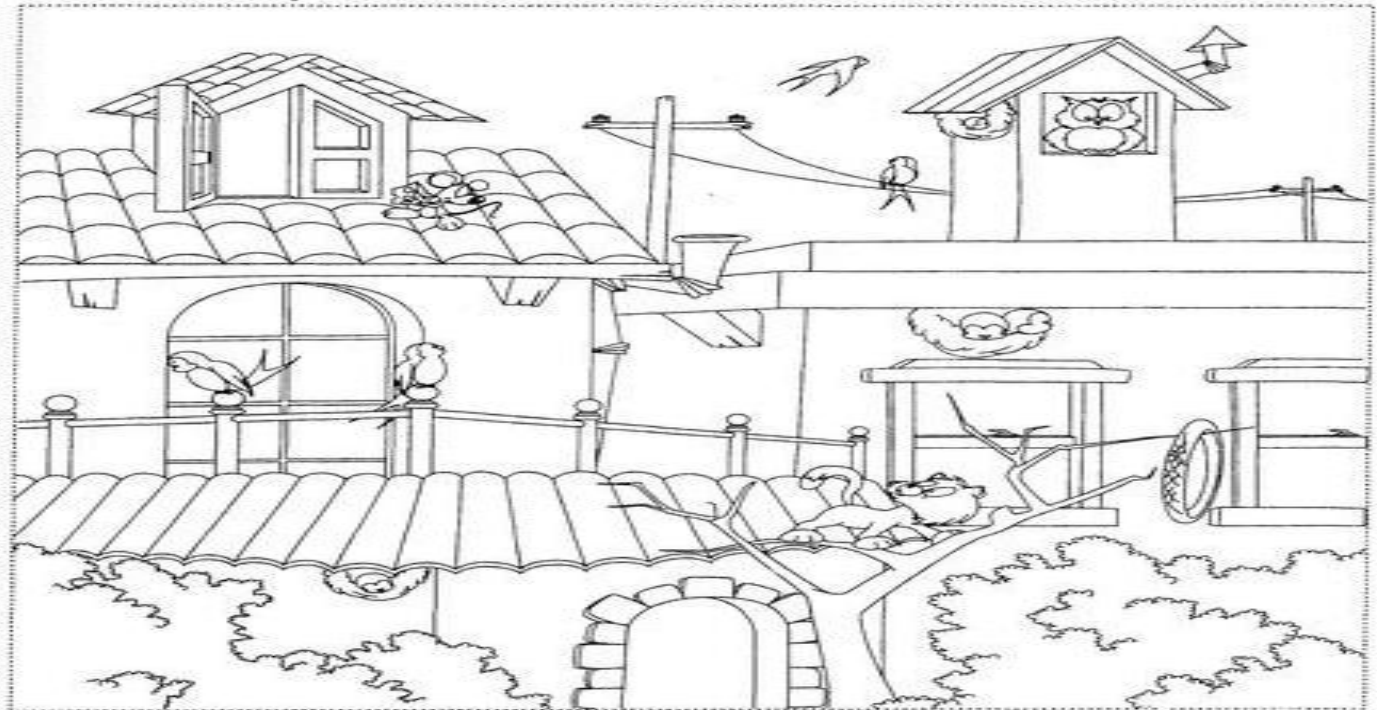

Para tu cuaderno: escribe una frase con cada una de las preposiciones, con buena letra y ortografía. (envia evidencias).



“Lávate las manos”

USO DE LA v.

Se usa “v” en los adjetivos terminados en ava, ave, avo-, eva- eve-, evo-, iva-, ive- e ivo-. se usa “v”, en las palabras terminadas en -viro, -vira, - voro, vora. por ejemplo: herbívoro, carnívora, omnívoro.

Subraya el nombre correcto de los siguientes dibujos.



bebé
bevé



avión
abión



bentilador
ventilador



vurro
burro



globos
glovos

Ejercicio: completa las siguientes oraciones con palabras que se escriben con “v”.

1. Juan ____ al colegio caminando.
2. Esa cantante tiene una bonita _____.
3. El coche mas _____ ganó la carrera.
4. La _____ es un tipo de serpiente.
5. El leon es una animal _____.
6. La gallina es un animal _____.
7. Carlos tiene pensamientos _____.
8. Luisa es muy _____ y trabajadora.

V v



v a c a

Va Vo Ve Vu Vi
va vo ve vu vi

vaca vaso vela vivo vida vino viento
vuela avión pavo envase ave viernes
lavar nieve nave.

Víctor va a visitar a su mamá.

La vaca vino del monte.

INSTRUCCIONES: Lee las sílabas, luego las palabras y los enunciados. Colorea el dibujo.



Guía de trabajo: AUSENCIA DOCENTES 2.020

AREA: MATEMATICAS ASIGNATURA: MATEMATICAS GRADO: SEGUNDO
DOCENTE: LUZ M. LEON H. PERIODO: VIRTUALIDAD ESTUDIANTE: _____

TITULO DE LA GUÍA: Me cuido y aprendo en familia con la orientación de mi profe

ESTANDAR: Opera sobre secuencias numéricas para encontrar números u operaciones faltantes y utiliza las propiedades de las operaciones en contextos escolares o extraescolares.

SEMANA	GUIA	TEMAS	FECHA
4	4	- Multiplicación sin reagrupación.	7 – 11 de 9 / 2.020

EVALUACION: - se realizará mediante el desarrollo y la presentación de la guía, enviando evidencias (audios, fotos, videos, etc.)

- Autoevaluación: se tendrá en cuenta el formato institucional.

“Nota: - En el desarrollo de las guías colorea todas las imágenes, según cada actividad”

- Si tienes acceso a internet complementa cada tema con videos, canciones, documentales, etc.

Todos los contenidos o definiciones, los deben leer y aprenderlos.

Guía 4. MULTIPLICACIÓN SIN REAGRUPACIÓN.

Para responder se multiplica 12×4 .

Se ubican los números de manera vertical. El número mayor se ubica encima del menor.

$$\begin{array}{r} \text{d} \quad \text{u} \\ 12 \\ \times \quad 4 \\ \hline \end{array}$$

Se multiplica el número menor por las unidades del número mayor.

$$\begin{array}{r} \text{d} \quad \text{u} \\ 12 \\ \times \quad 4 \\ \hline \end{array}$$

$$4 \times 2 = 8$$

Se multiplica el número menor por las decenas del número mayor.

$$\begin{array}{r} \text{d} \quad \text{u} \\ 12 \\ \times \quad 4 \\ \hline \end{array}$$

$$4 \times 1 = 4$$

Para multiplicar números en los que uno de los factores tiene dos cifras, se comienza por las **unidades**; luego, se multiplican las **decenas**.

$$\begin{array}{r} 47 \\ \times 2 \\ \hline \end{array}$$

$$\begin{array}{r} 33 \\ \times 3 \\ \hline \end{array}$$

$$\begin{array}{r} 51 \\ \times 5 \\ \hline \end{array}$$

$$\begin{array}{r} 80 \\ \times 2 \\ \hline \end{array}$$

$$\begin{array}{r} 62 \\ \times 3 \\ \hline \end{array}$$

$$\begin{array}{r} 70 \\ \times 5 \\ \hline \end{array}$$

$$\begin{array}{r} 94 \\ \times 2 \\ \hline \end{array}$$

$$\begin{array}{r} 23 \\ \times 3 \\ \hline \end{array}$$

$$\begin{array}{r} 342 \\ \times 2 \\ \hline \end{array}$$

$$\begin{array}{r} 512 \\ \times 3 \\ \hline \end{array}$$

$$\begin{array}{r} 801 \\ \times 5 \\ \hline \end{array}$$



“Lávate las manos”
I.E.D GUSTAVO URIBE RAMIREZ
GRANADA – CUNDINAMARCA



Guía de trabajo: AUSENCIA DOCENTES 2.020

AREA: SOCIALES ASIGNATURA: SOCIALES GRADO: SEGUNDO

DOCENTE: LUZ M. LEON H. PERIODO: VIRTUALIDAD ESTUDIANTE: _____

TITULO DE LA GUÍA: Me cuido y aprendo en familia con la orientación de mi profe.

ESTANDAR: Comparo las formas de organización propias de los grupos pequeño (familia, salón de clase, colegio), con las de los grupos más grandes (resguardo, territorios, afrocolombianos, municipios)

SEMANA	GUIA	TEMAS	FECHA
4	4	- División política de mi municipio.	7 – 11 de 9 / 2.020

EVALUACION: - se realizará mediante el desarrollo y la presentación de la guía, enviando evidencias (audios, fotos, videos, etc.)

- Autoevaluación: se tendrá en cuenta el formato institucional.

“Nota: - En el desarrollo de las guías colorea todas las imágenes, según cada actividad”

- Si tienes acceso a internet complementa cada tema con videos, canciones, documentales, etc.

Todos los contenidos o definiciones, los deben leer y aprenderlos.

Guía 4. DIVISIÓN POLÍTICA DE MI MUNICIPIO.

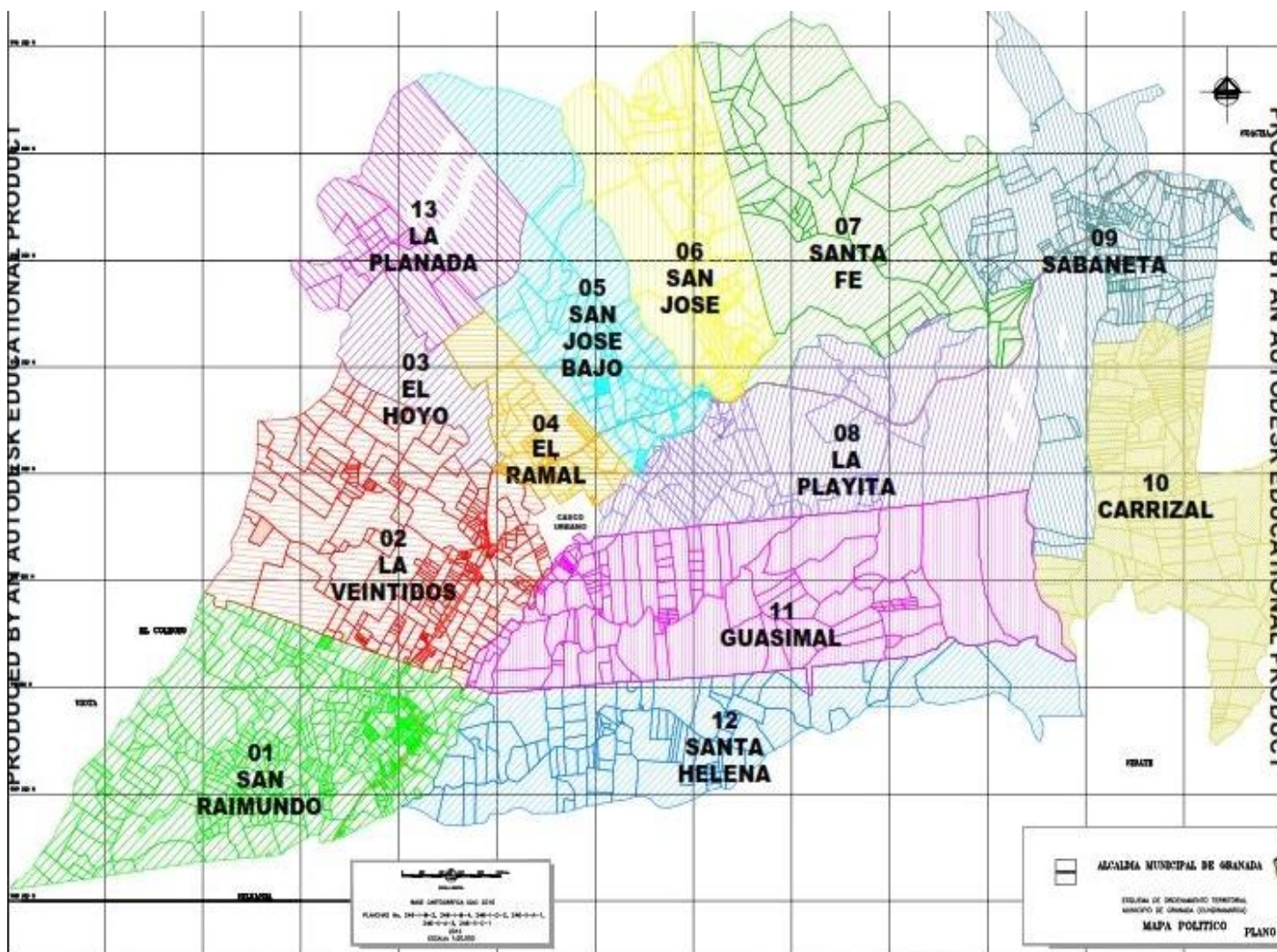

Recuerda repasa y aprende: los nombres de las veredas de tu municipio.



“Lávate las manos”
I.E.D GUSTAVO URIBE RAMIREZ
GRANADA – CUNDINAMARCA



Guía de trabajo: AUSENCIA DOCENTES 2.020

AREA: TECNOLOGIA ASIGNATURA: TECNOLOGIA GRADO: SEGUNDO

DOCENTE: LUZ M. LEON H. PERIODO: VIRTUALIDAD ESTUDIANTE: _____

TITULO DE LA GUÍA: Me cuido y aprendo en familia con la orientación de mi profe.

ESTANDAR: reconocerá productos tecnológicos de su entorno cotidiano y los utilizará en forma segura y apropiada.

SEMANA	GUIA	TEMAS	FECHA
1-2-3-4	1-2-3-4	- Seguridad en el hogar.	18/08 – 11/09 2.020

EVALUACION: - se realizará mediante el desarrollo y la presentación de la guía, enviando evidencias (audios, fotos, videos, etc.)

- Autoevaluación: se tendrá en cuenta el formato institucional.

“Nota: - En el desarrollo de las guías colorea todas las imágenes, según cada actividad”

- Si tienes acceso a internet complementa cada tema con videos, canciones, documentales, etc.

Todos los contenidos o definiciones, los deben leer y aprenderlos.

Guías 1 – 2 – 3 – 4. SEGURIDAD EN EL HOGAR.

Aparatos tecnológicos de los 90 sin utilidad en el siglo XXI. Cassette o cinta de audio, Disquetes, CD, VHS, Walkman/Discman, Carretes de fotos y cámaras analógicas, Teléfono con disco, Máquinas de escribir.



Casete de música para grabadora



Rollo para cámara fotográfica



Máquina de escribir



Disco Lp. Música. Para tocadiscos.



“Lávate las manos”

Conozcamos los aparatos tecnológicos para hacer buen uso de ellos y así evitar los accidentes en el hogar.

De acuerdo a tus conocimientos encierra en un círculo los objetos que son artefactos tecnológicos:



Estos artefactos deben ser manipulados por un adulto.

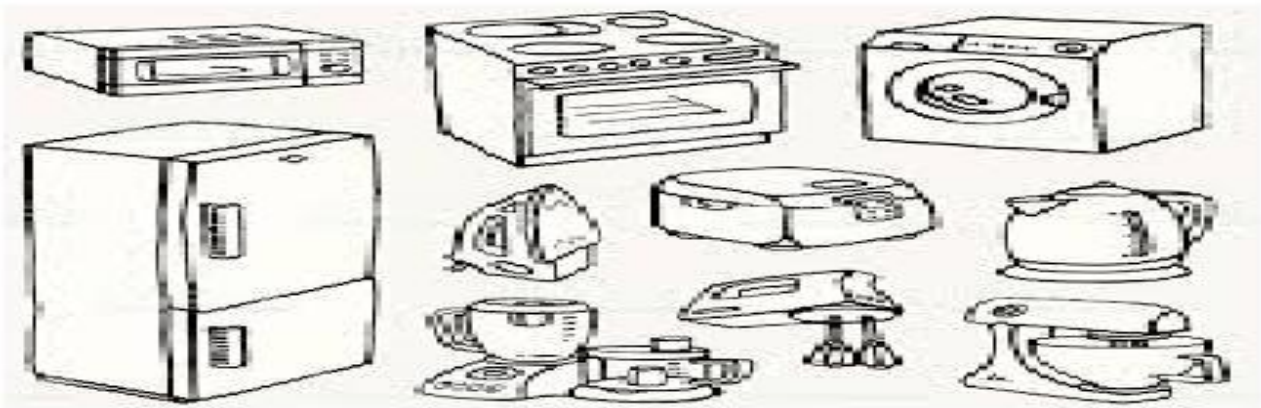

Utiliza distintos colores para identificar las partes del computador.

