

DOCENTE NORA RUIZ
INSTITUCIÓN EDUCATIVA DEPARTAMENTAL GUSTAVO URIBE RAMÍREZ
SEDE: GONZALO JIMÉNEZ DE QUESADA
GUIA SEMANA 1 (del 18 al 21 de agosto) DE APOYO AL PROCESO ESCOLAR IV CORTE
2020
GRADO PREESCOLAR

Semana 1 hoja 1

Queridos papitos: Las guías están diseñadas de tal manera que se desarrollen por semanas, dentro de la jornada escolar y que a la par vayamos haciendo las otras actividades que se asignan de manera virtual. Así que las guías se desarrollarán de la siguiente manera:

GUIA SEMANA 1: del 18 al 21 de agosto

GUIA SEMANA 2: del 25 al 29 de agosto

GUIA SEMANA 3: del 31 de agosto al 4 de septiembre

GUIA SEMANA 4: del 7 al 11 de septiembre

OBJETIVO: Avanzar en el proceso académico, por medio de la realización de actividades relacionadas con los DBA y demás componentes curriculares a fin de dar continuidad a la adquisición de conocimientos necesarios para el nivel preescolar.

1. La vocal **U** Dibujar en el cuaderno de preescritura, en una hoja limpia y en toda la hoja la vocal U de la siguiente manera. Colorea ésta a de diferentes colores

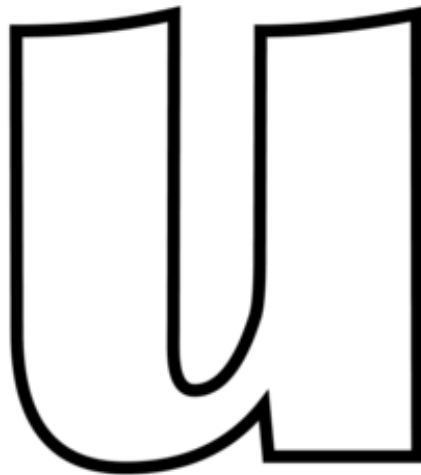

Después de dibujarla en el cuaderno, por favor que los estudiantes la decoren como quieran.

1. Realizar en el cuaderno de preescritura los siguientes ejercicios.
- En una hoja limpia hacer la planita de la U mayúscula y la u minúscula

U u U u U u U u

- Recortar y pegar en una hoja limpia la vocal U mayúscula y minúscula.
- Dictar varias veces la vocal i, o, a, u y que los niños y niñas escriban el dictado en el cuaderno

2. Decorar las actividades del libro de desarrollo en escritura páginas 35, 36, 37 38 Y 39 sobre la U, al tiempo hacer reconocimiento y repaso de la vocal

3. **El número 4.** Dibujar en el cuaderno de prematemáticas, en una hoja limpia y en toda, el número 4 de la siguiente manera y decorarlo.

Colorea este número 4

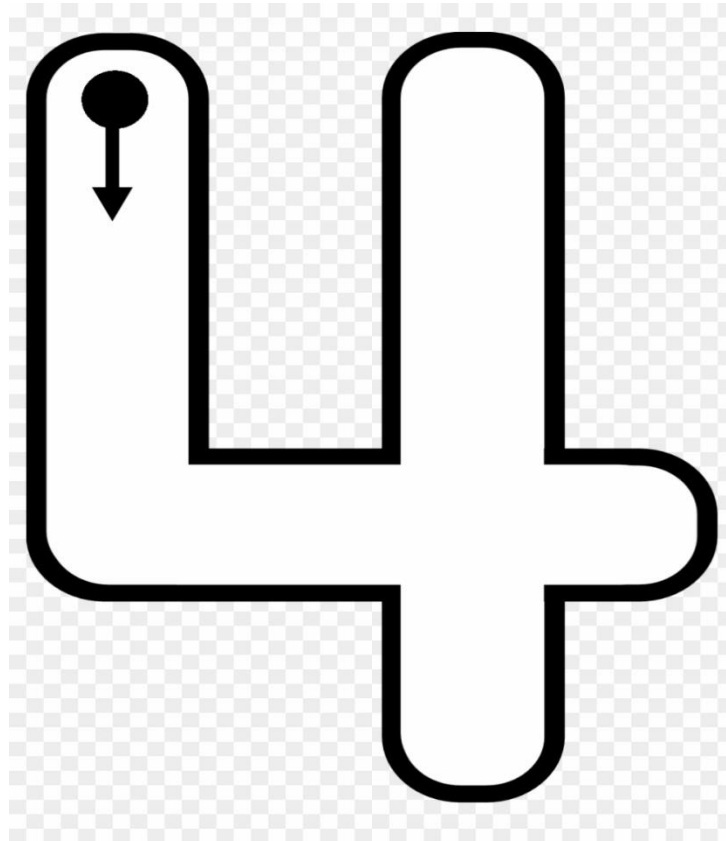

Después de estos dos ejercicios, pídale a su hijo o hija que resuelva los siguientes ejercicios:

- Pídale que le traiga 4 objetos
- Dibujar en el cuaderno de prematemáticas 4 elementos y escribe al lado el número 4
- Pídale que le muestre un dedito
- Pídale que le muestre dos deditos
- Pídale que le muestre tres deditos
- Pídale que le muestre cuatro deditos
- Pídale que traiga un elemento, solo uno y que lo cuente 1
- Pídale que traiga otro elemento y lo ponga al lado del que ya había traído y que los cuente 2
- Pídale que traiga otro elemento y que lo ponga junto a los otros dos y que los cuente 3
- Pídale que traiga otro elemento y que lo ponga junto a los otros tres y que los cuente 4
- Pídale que lleve un elemento de los que trajo y pregúntele cuantos quedaron 3
- Pídale que lleve otro elemento de los tres que quedaron y pregúntele cuantos quedan 2
- Pídale que lleve otro elemento de los dos que quedaron y pregúntele cuantos quedan 1
- Pídale que se lleve el último elemento y pregúntele cuantos quedaron 0
- Repita estos ejercicios todas las veces que quiera y de otras maneras que usted puede inventar.

4. Después de dibujar el número 4 por favor que los estudiantes lo decoren como quieran. Colorear la siguiente imagen del número 4 con cuatro elementos y contarlos.

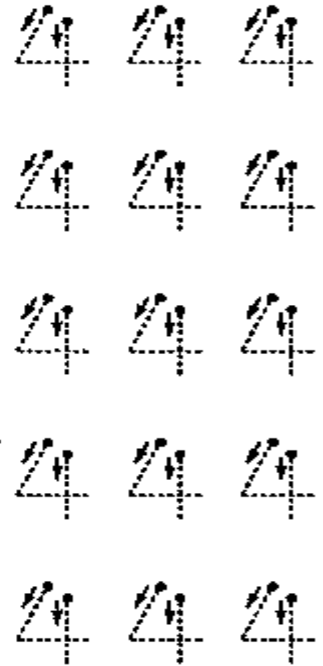
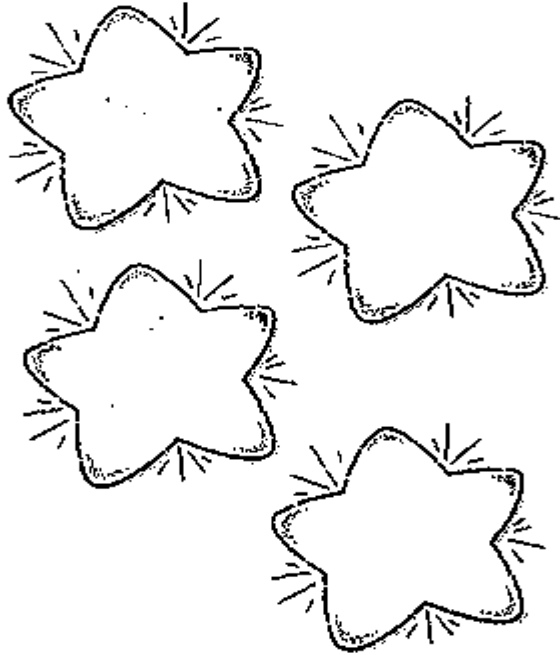
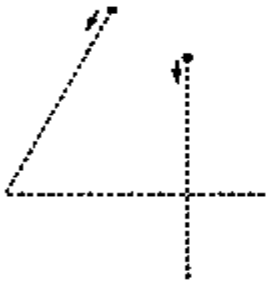

- En una hoja limpia hacer la planita del 4



- Recortar y pegar en una hoja limpia el número 4 varias veces
- Hacer dictado de los números 1, 2, 3 y 4 varias veces.

5. Realizar actividad del libro de desarrollo en matemáticas, páginas 26, 27 y 28 sobre el número 4, al tiempo hacer reconocimiento y repaso.

6. Actividades en el cuaderno de dimensiones

- Escribir en una hoja limpia el título. EL OIDO, después colorea y recorta la oreja y pégalas debajo del título

EL OIDO

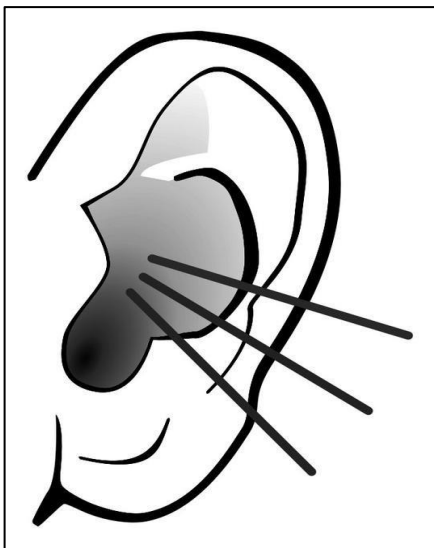

Por el grupo de WhatsApp del curso se entregará un video de explicación y se colocará una actividad referente a este sentido

1. Colorear y relacionar las imágenes con la vocal

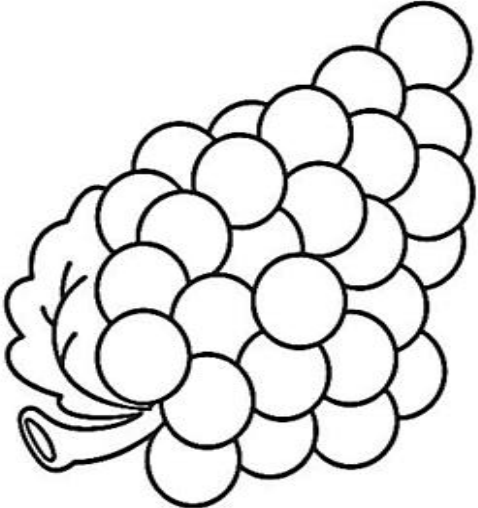
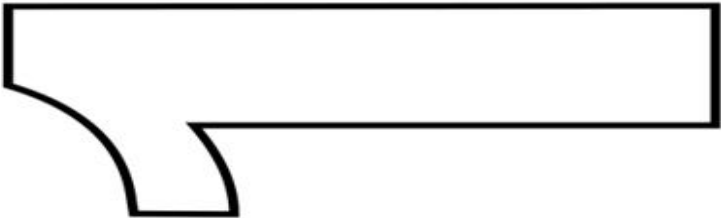
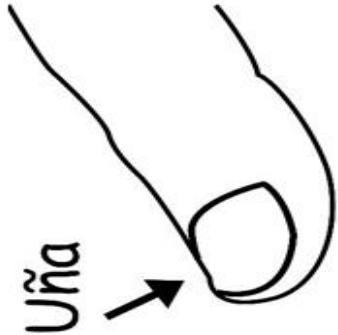
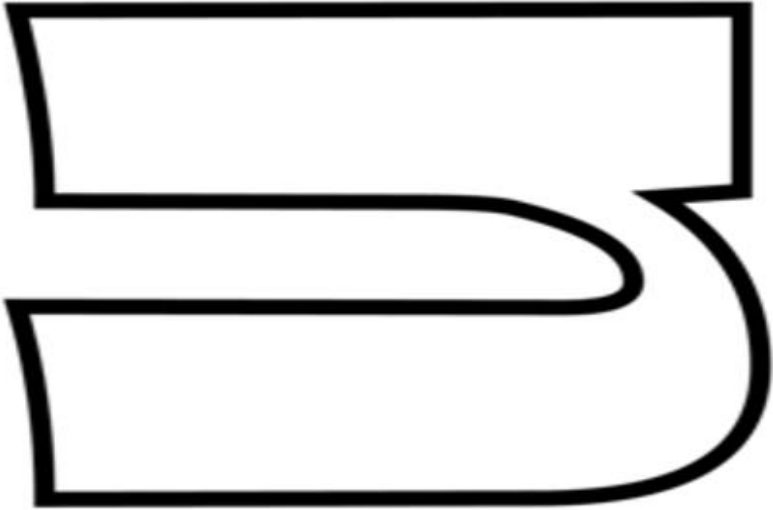
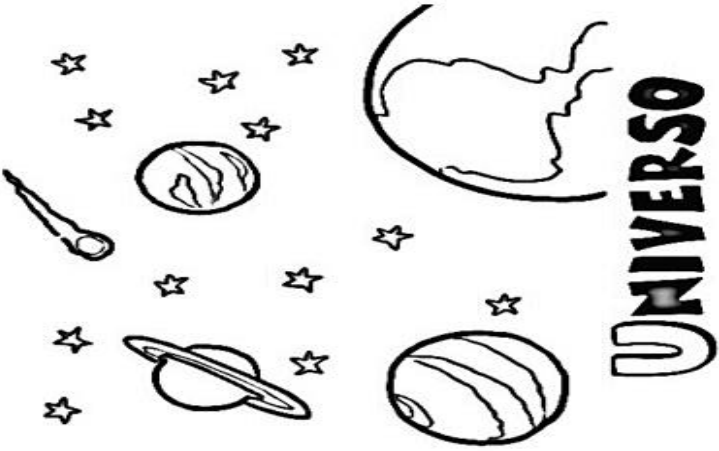

DOCENTE NORA RUIZ
INSTITUCIÓN EDUCATIVA DEPARTAMENTAL GUSTAVO URIBE RAMÍREZ
SEDE: GONZALO JIMÉNEZ DE QUESADA
GUIA SEMANA 2 (del 25 al 29 de agosto) DE APOYO AL PROCESO ESCOLAR
2020
GRADO PREESCOLAR

Semana 2 hoja 1

OBJETIVO: Avanzar en el proceso académico, por medio de la realización de actividades relacionadas con los DBA y demás componentes curriculares a fin de dar continuidad a la adquisición de conocimientos necesarios para el nivel preescolar.

1. La vocal **U** Dibujar en el cuaderno de preescritura, en una hoja limpia y en toda la hoja la vocal E e de la siguiente manera. Colorea ésta a de diferentes colores

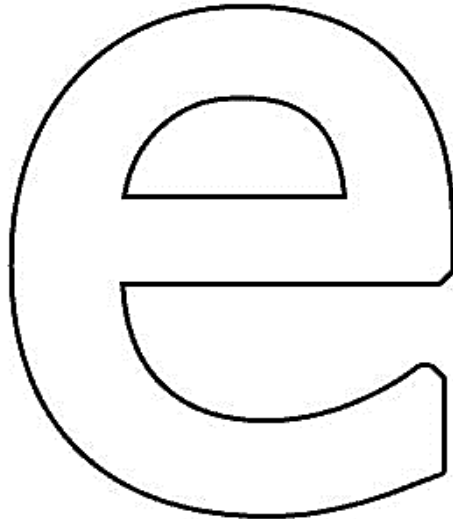

Después de dibujarla en el cuaderno, por favor que los estudiantes la decoren como quieran. Repisar con lapiz después con color las siguientes vocales e

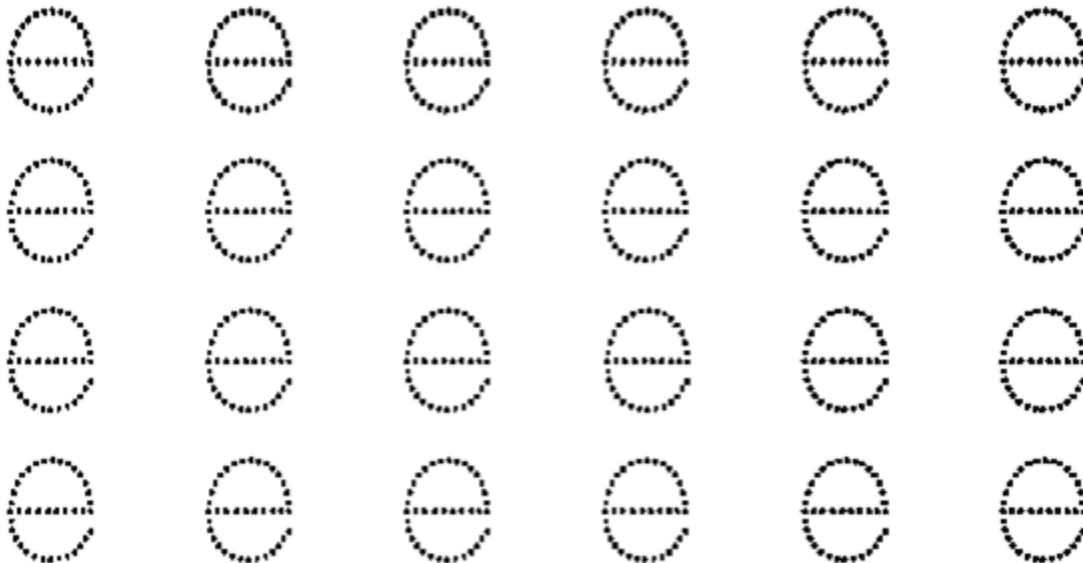

2. Realizar en el cuaderno de preescritura los siguientes ejercicios.

- En una hoja limpia hacer la planita de la E mayúscula y la e minúscula

E e E e E e E e

- Recortar y pegar en una hoja limpia la vocal E mayúscula y e minúscula.
 - Dictar varias veces la vocal i, o, a, u, e y que los niños y niñas escriban el dictado en el cuaderno
3. Decorar las actividades del libro de desarrollo en escritura páginas 30, 31, 32, 33 Y 34 sobre la E, al tiempo hacer reconocimiento y repaso de la vocal
4. **El número 5.** Dibujar en el cuaderno de prematemáticas, en una hoja limpia y en toda, el número 5 de la siguiente manera y decorarlo.

Colorea este número 5



Después de estos dos ejercicios, pídale a su hijo o hija que resuelva los siguientes ejercicios:

- Pídale que le traiga 5 objetos
- Dibujar en el cuaderno de prematemáticas 5 elementos y escribe al lado el número 5
- Pídale que le muestre un dedito
- Pídale que le muestre dos deditos
- Pídale que le muestre tres deditos
- Pídale que le muestre cuatro deditos
- Pídale que le muestre cinco deditos
- Pídale que traiga un elemento, solo uno y que lo cuente 1
- Pídale que traiga otro elemento y lo ponga al lado del que ya había traído y que los cuente 2
- Pídale que traiga otro elemento y que lo ponga junto a los otros dos y que los cuente 3
- Pídale que traiga otro elemento y que lo ponga junto a los otros tres y que los cuente 4
- Pídale que traiga otro elemento y que lo ponga junto a los otros cuatro y que los cuente 5
- Pídale que lleve un elemento de los que trajo y pregúntele cuantos quedaron 4
- Pídale que lleve otro elemento de los cuatro que trajo y pregúntele cuantos quedaron 3
- Pídale que lleve otro elemento de los tres que quedaron y pregúntele cuantos quedan 2
- Pídale que lleve otro elemento de los dos que quedaron y pregúntele cuantos quedan 1
- Pídale que se lleve el último elemento y pregúntele cuantos quedaron 0
- Repita estos ejercicios todas las veces que quiera y de otras maneras que usted puede inventar.

5. Después de dibujar el número 5 por favor que los estudiantes lo decoren como quieran. Colorear la siguiente imagen del número 5 con cuatro elementos y contarlos.

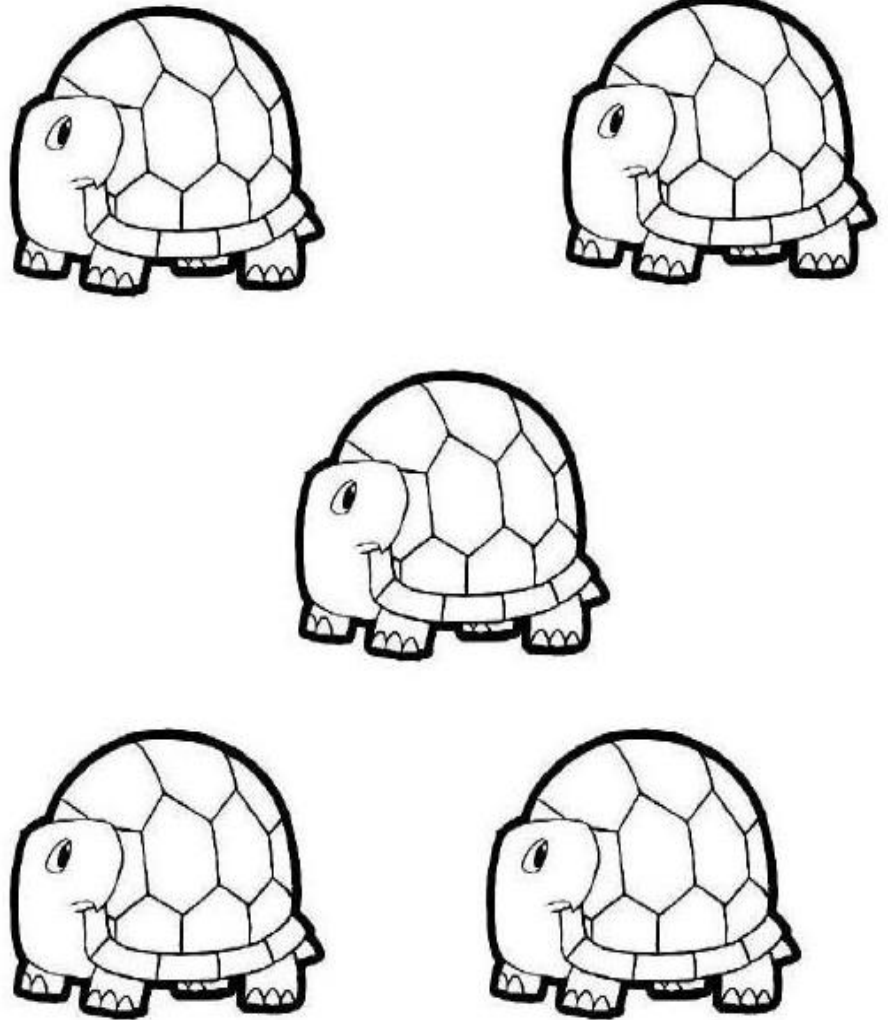

- En una hoja limpia hacer la planita del 5



- Recortar y pegar en una hoja limpia el número 5 varias veces
- Hacer dictado de los números 1, 2, 3, 4 y 5 varias veces.

6. Realizar actividad del libro de desarrollo en matemáticas, páginas 31, 32, 33 y 38 sobre el número 5, al tiempo hacer reconocimiento y repaso.

7. Actividades en el cuaderno de dimensiones

- Escribir en una hoja limpia el título. **LOS UTENSILIOS**, después colorea y recorta los utensilios de aseo y pégalas debajo del título

LOS UTENSILIOS

Son objetos que se utilizan para hacer una tarea o actividad

UTENSILIOS DE ASEO



- Dibujar utensilios de cocina
- Después en otra hoja limpia escribir como título, el ESCUDO DE COLOMBIA y dibujarlo o pegar una imagen que lo represente.

8. Colorear y relacionar las imágenes con la vocal

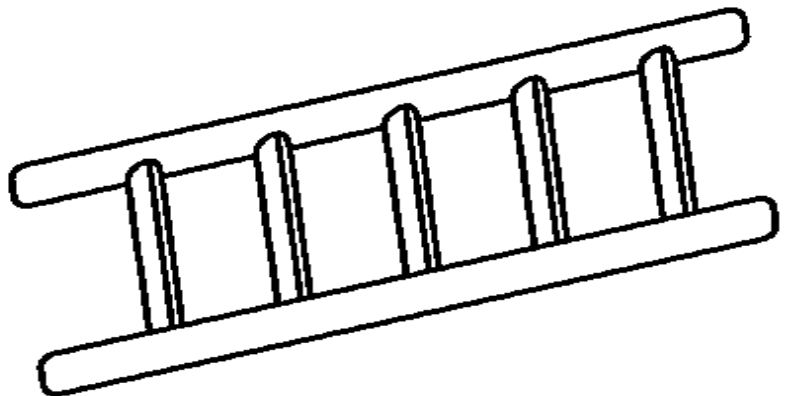
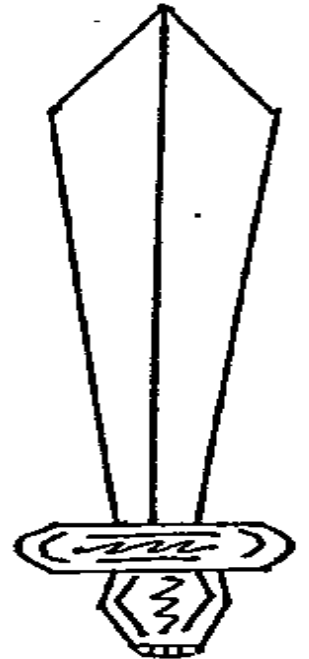
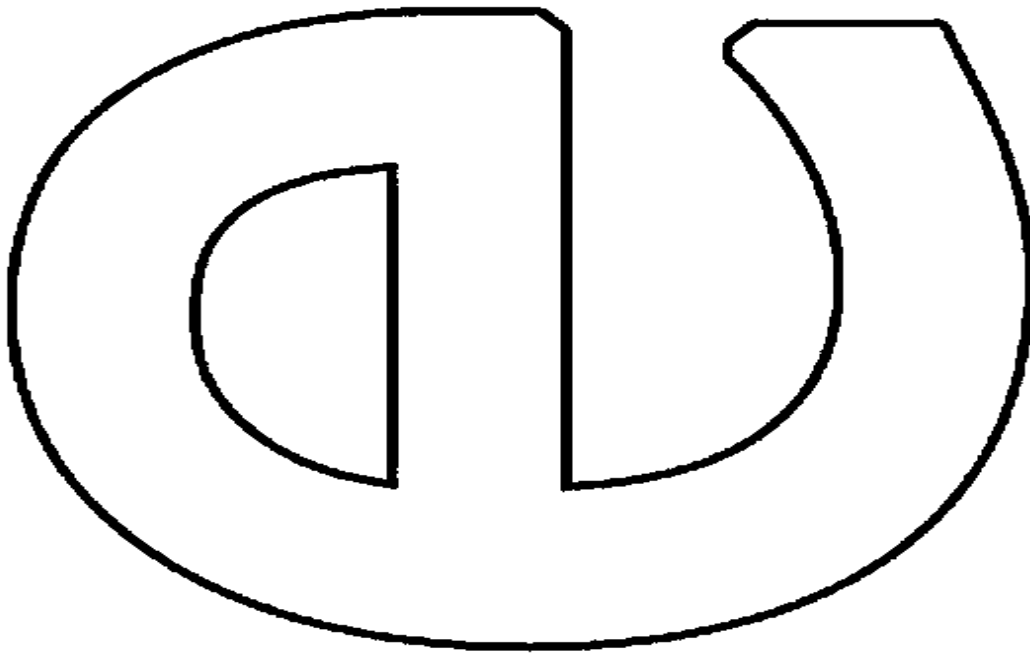
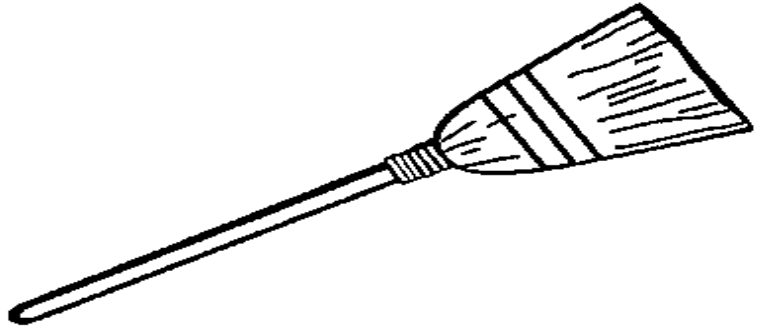
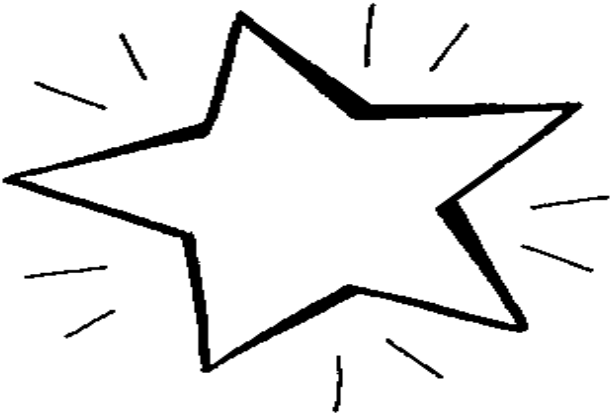

DOCENTE NORA RUIZ
INSTITUCIÓN EDUCATIVA DEPARTAMENTAL GUSTAVO URIBE RAMÍREZ
SEDE: GONZALO JIMÉNEZ DE QUESADA
GUIA SEMANA 2 (del 31 de agosto al 4 de septiembre) DE APOYO AL PROCESO ESCOLAR
2020
GRADO PREESCOLAR

Semana 3 hoja 1

OBJETIVO: Avanzar en el proceso académico, por medio de la realización de actividades relacionadas con los DBA y demás componentes curriculares a fin de dar continuidad a la adquisición de conocimientos necesarios para el nivel preescolar.

1. Colorear la imagen según el color que corresponda a cada vocal. Repasar las vocales

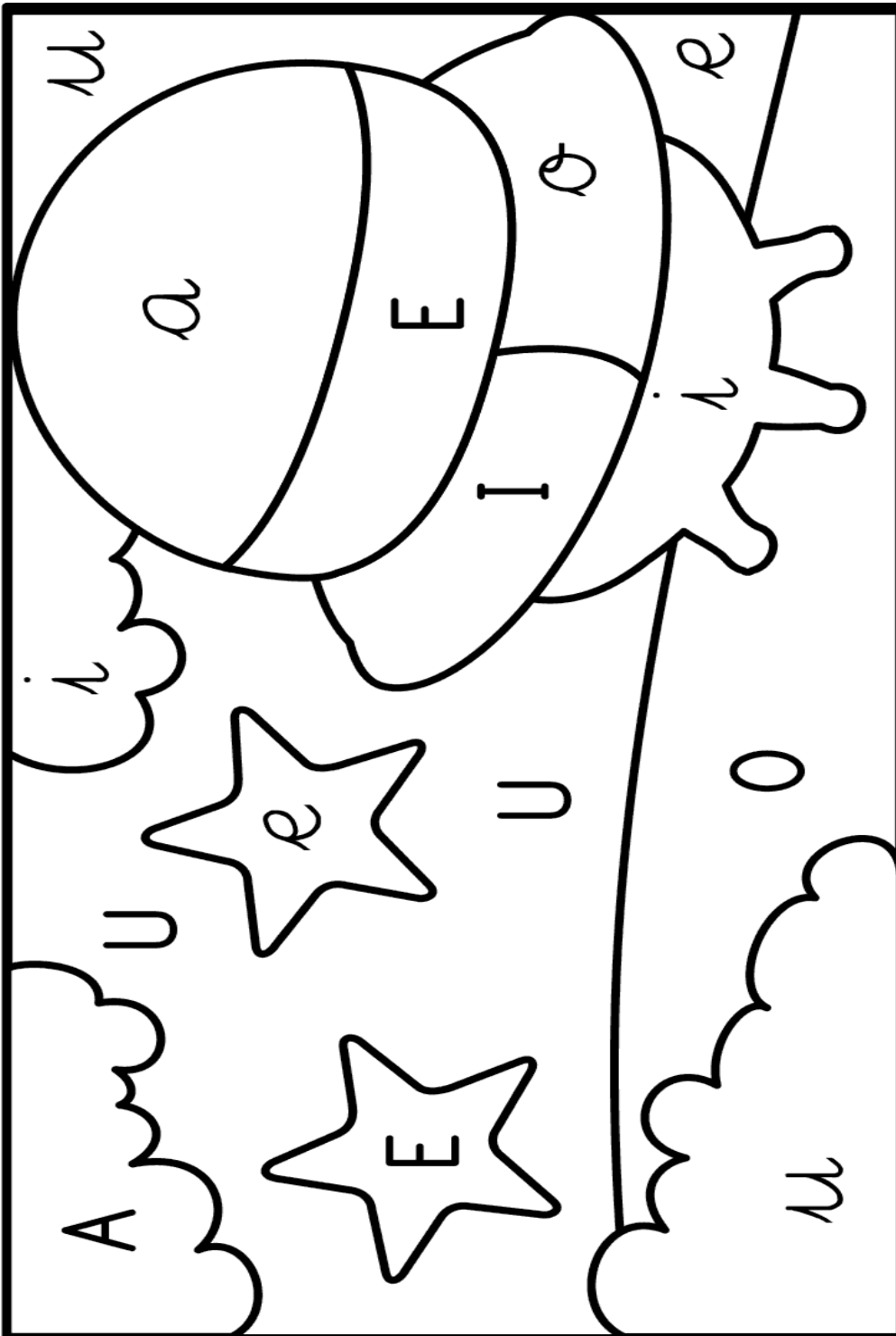

Colorea cada zona según las vocales:
A a amarillo, E e naranja, I i rojo, O o verde, U u azul.

A a E e I i O o U u

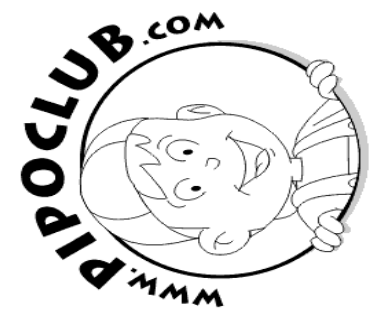

2. En un octavo de cartulina hacer las vocales y un dibujo que las represente a cada una. Los niños deben explicarme el trabajo realizado mediante una exposición hecha en video y enviarlo al grupo de WhatsApp del curso.

Ejemplo:

O de oveja

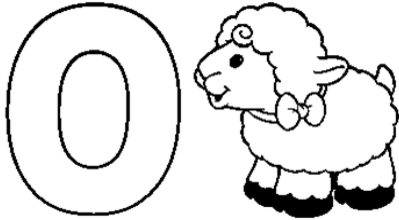

3. LA LETRA M

- Dibujar la letra M mayúscula y minúscula en el cuaderno, decorarla y reconocerla (observar el video enviado a WhatsApp)



Colorear de diferentes colores estas dos letras M y m

4. El número 6 y 7. Dibujar en el cuaderno de prematemáticas, en una hoja limpia y en toda, el número 6 y en otra hoja el número 7 de la siguiente manera y decorarlo.

Colorea estos números 6 y 7

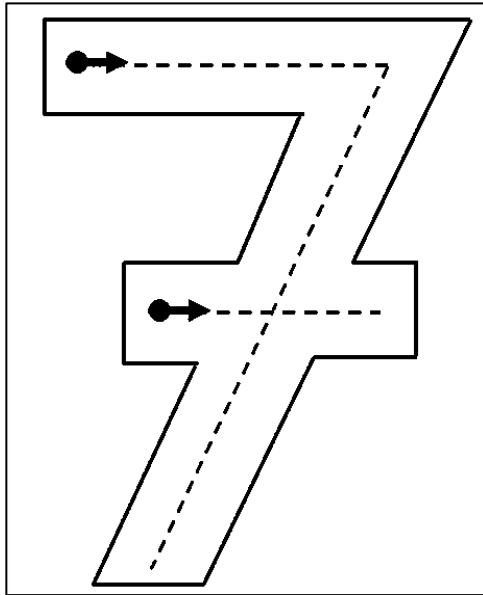
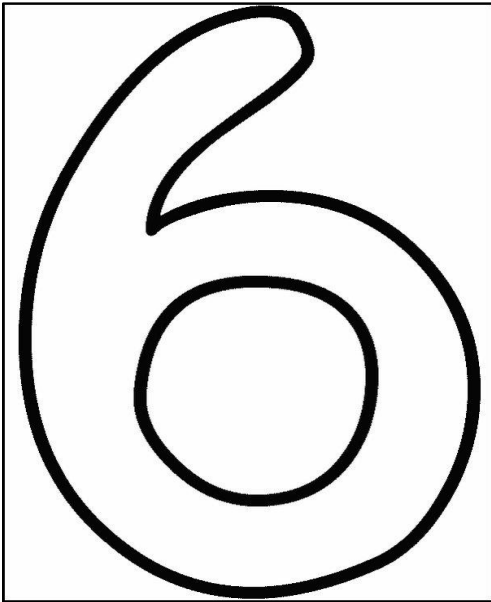

5. Después de dibujar los números 6 y 7 por favor que los estudiantes los decoren como quieran. Colorear las siguientes imágenes del número 6 y 7 y contar los elementos.











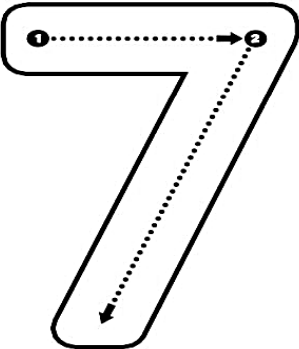
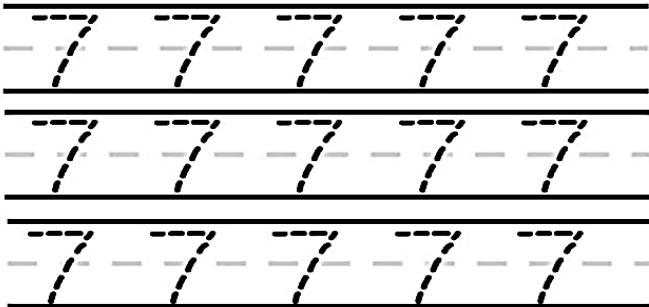









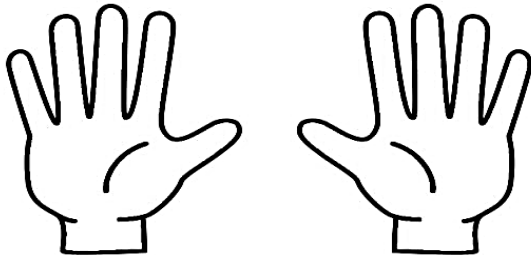

Traza

Seis

Remarca

Cuenta

Colorea 6

<p>Traza</p>  <p>Siete</p>	<p>Remarca</p> 										
<p>Cuenta</p> <table border="1" data-bbox="110 751 781 968"> <tr> <td></td> <td></td> <td></td> <td></td> <td></td> </tr> <tr> <td></td> <td></td> <td></td> <td></td> <td></td> </tr> </table>											<p>Colorea 7</p> 
											
											

- En una hoja limpia hacer la planita del 6 y 7 cada una en una hoja. Poner siempre el palito al número 7

6	6	6	6	6	6
7	7	7	7	7	7

- Recortar y pegar en una hoja limpia el número 6 y 7 varias veces
- Hacer dictado de los números 1, 2, 3, 4, 5, 6 y 7 varias veces.
- Realizar actividad del libro de desarrollo en matemáticas, páginas 44, 45, 46, 47, 48 y 49 sobre los números 6 y 7, al tiempo hacer reconocimiento y repaso.

6. Realizar las siguientes actividades en el **CUADERNO DE DIMENSIONES**

- Escribir en una hoja limpia el título. **SERES DE LA NATURALEZA**

Observar el vídeo de la explicación del tema y realizar dibujos de ejemplos de seres vivos e inertes

- Después en otra hoja limpia escribir como título **MI DEPARTAMENTO CUNDINAMARCA** y realizar un dibujo del mapa de Cundinamarca

OBJETIVO: Avanzar en el proceso académico, por medio de la realización de actividades relacionadas con los DBA y demás componentes curriculares a fin de dar continuidad a la adquisición de conocimientos necesarios para el nivel preescolar.

1. Colorear las imágenes y seguir la instrucción. Repisar con lápiz la letra M y m

M de mamá

1 2 3 4

1 2 3

• Repasa con crayón rosado la **M m**.
• Pinta los alimentos que inician con **M m**. así sabrás qué le gusta comer a esta mamá.

m m m m m m

m m m m

M M M M M M

M M M M

Mamá teje



- Repasa con tu lápiz el trazo de la m.
- Sigue las líneas que se te indican en el tejido de mamá.

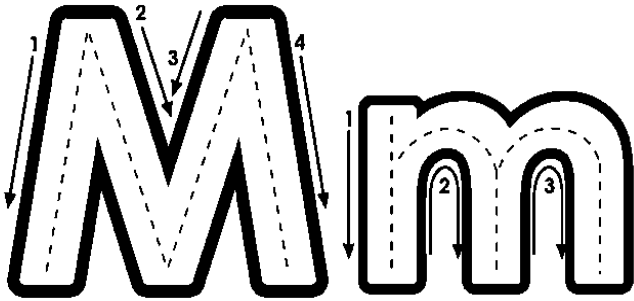

- ¡Felicidades mamá!**
- Demuestra tu amor a mamá con un fuerte abrazo.

2. Realizar en el cuaderno de preescritura los siguientes ejercicios.

- En una hoja limpia hacer la planita de la M mayúscula y la m minúscula

M m M m M m M m







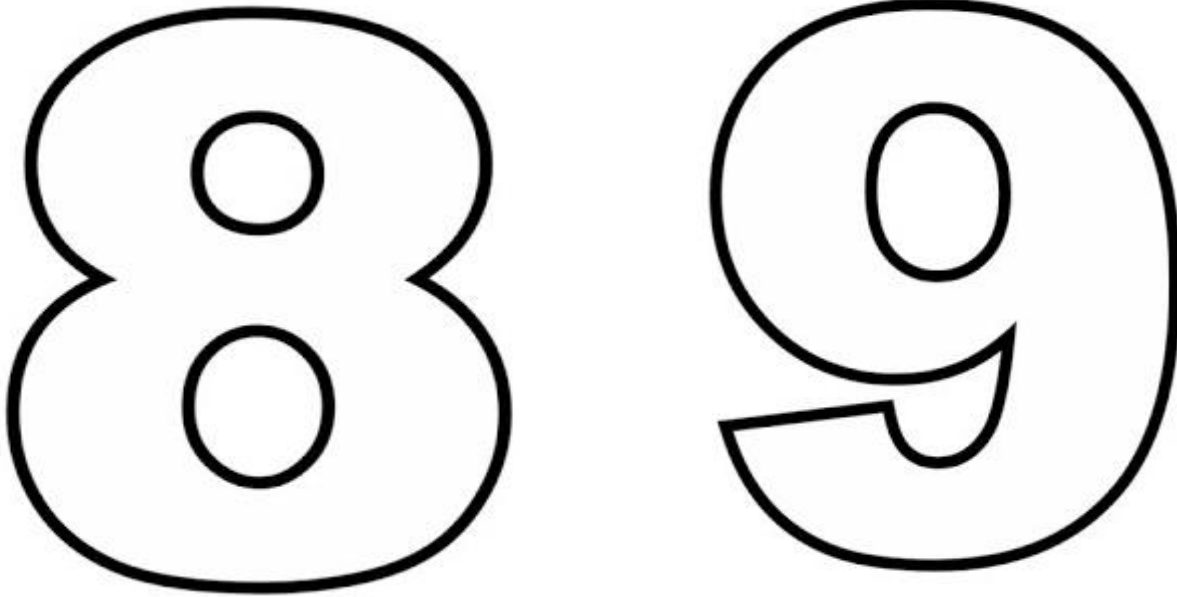



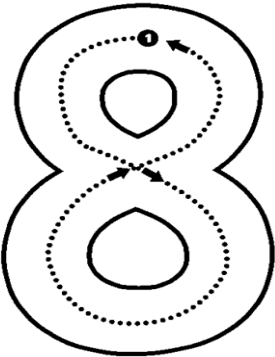
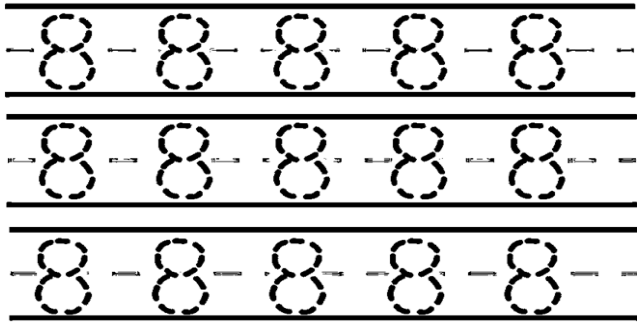











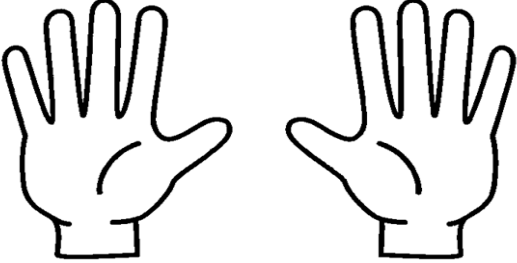

- Recortar y pegar en una hoja limpia la letra M m mayúscula y minúscula.
- Hacer reconocimiento de la letra m en la página 40 del libro y realizar la actividad del libro pagina 41.

3. El número 8 y 9. Dibujar en el **CUADERNO DE PREMATEMÁTICAS**, en una hoja limpia y en toda, el número 8 y en otra hoja el número 9 de la siguiente manera y decorarlo.

Colorea estos números 8 y 9



4. Después de dibujar los números 8 y 9 por favor que los estudiantes los decoren como quieran. Colorear las siguientes imágenes del número 8 y contar los elementos.

<p>Traza</p>  <p>Ocho</p>	<p>Remarca</p> 										
<p>Cuenta</p> <table border="1"><tr><td></td><td></td><td></td><td></td><td></td></tr><tr><td></td><td></td><td></td><td></td><td></td></tr></table>											<p>Colorea 8</p> 
											
											

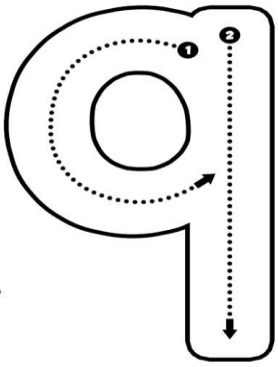
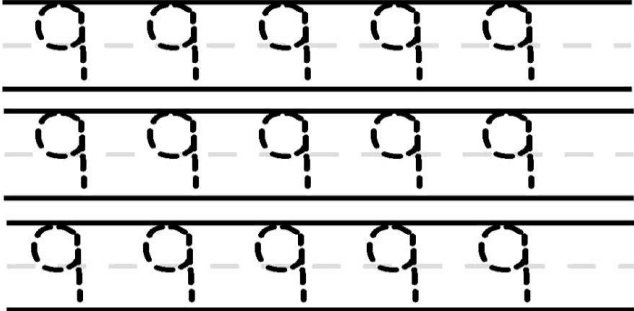
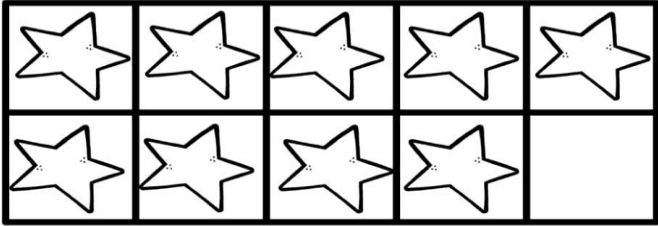
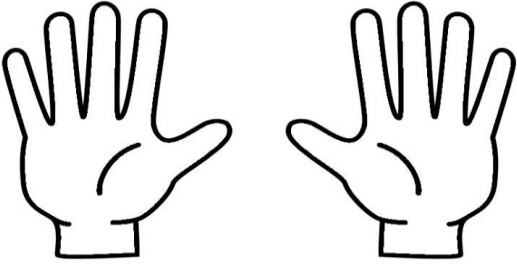
<p>Traza</p>  <p>Nueve</p>	<p>Remarca</p> 
<p>Cuenta</p> 	<p>Colorea 9</p> 

- En una hoja limpia hacer la planita del 6 y 7 cada una en una hoja. Poner siempre el palito al número 7

8	8	8	8	8	8
9	9	9	9	9	9

- Recortar y pegar en una hoja limpia el número 8 y 9 varias veces
- Hacer dictado de los números 1, 2, 3, 4, 5, 6, 7, 8 y 9 varias veces.
- Realizar actividad del libro de desarrollo en matemáticas, páginas 50, 51, 52, 53, 54 y 55 sobre los números 8 y 9, al tiempo hacer reconocimiento y repaso.

5. Realizar las siguientes actividades en el **CUADERNO DE DIMENSIONES**

- Escribir en una hoja limpia el título. **ANIMALES SALVAJES**

Observar el vídeo de la explicación del tema y realizar dibujos de ejemplos de animales salvajes

- Después en otra hoja limpia escribir como título **SÍMBOLOS PATRIOS DE MI DEPARTAMENTO** y por grupo de WhatsApp se compartirá los símbolos patrios de Cundinamarca con la respectiva actividad.

